

# MARVILLE - Mueble 400

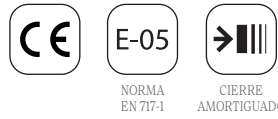

## Acabados exteriores



## Interior



## Características Técnicas

\_Fabricación frentes y laterales (e=16mm):  
 - Blanco Brillo: tablero de partículas laminado lacado con pintura poliéster alto brillo UV.  
 - Roble África, White Satin, Black Satin, Blue Satin, Green Satin: tablero de partículas laminado.

\_Fabricación estructura interna (e=16mm): tablero de partículas laminado acabado onix.

\* Todos los tableros utilizados en la fabricación de este mueble están clasificados como clase E05 con bajo contenido en formaldehídos.  
 \*Cantos según diseño: PVC, ABS. (canteado con cola PUR)

## Herrajes

\_Tiradores: Fabricados en acero acabado en cromo brillo.  
 \_Colgadores: Colgador de alta resistencia con tres regulaciones independientes accesibles desde el frente. Capacidad de carga de 70Kg.  
 \_Bisagras: Cierre amortiguado "Soft-Close"

## Lavabos incluidos en conjuntos

- 400: Lavabo Mini de carga mineral.

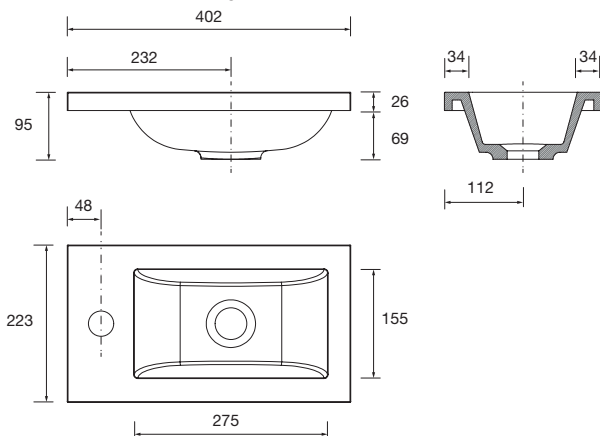

## Dimensiones y peso embalaje

|                | Mueble | Lavabo |
|----------------|--------|--------|
| Longitud mm.   | 435    | 420    |
| Fondo mm.      | 265    | 250    |
| Altura mm.     | 780    | 150    |
| Peso neto Kg.  | 8,4    | 3      |
| Peso bruto Kg. | 10,5   | 3,5    |

## Dimensiones

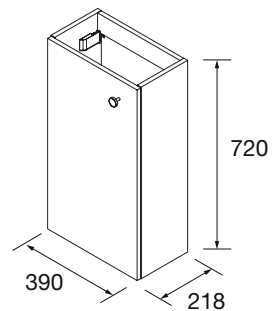

## Espacio libre para zona de agua

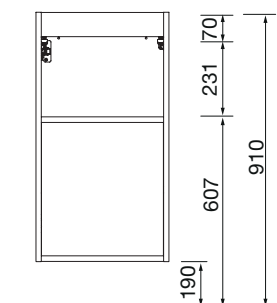

## SENA - Espejo con luna pulida



Marcado CE



3 años de garantía

### Características Técnicas

- Luna de espejo rectangular 400/500/600/700/800/900/1000/1200/1400
- Tipo de fijación: Colgador , tacos y escarpas incluidos.

### Dimensiones producto

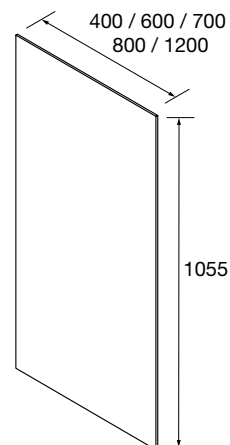

### Dimensiones y peso embalaje

|                  | 400  | 600 | 700  | 800  | 1200 |
|------------------|------|-----|------|------|------|
| Longitud (mm)    | 450  | 650 | 750  | 850  | 1250 |
| Profundidad (mm) | 40   |     |      |      |      |
| Altura (mm)      | 1155 |     |      |      |      |
| Peso neto (kg)   | 9    | 8,6 | 10,2 | 11,8 | 18   |
| Peso bruto (kg)  | 9,5  | 9,4 | 11   | 12,6 | 18,9 |

### Medidas de instalación

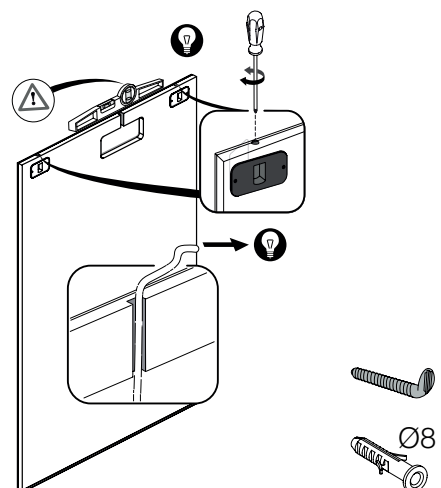

# PANDORA - Aplique luz LED



**IP44** IP44

**W** Iluminación de bajo consumo. Led Samsung.

**CE** Marcado CE

**3** 3 años de garantía

## Acabados

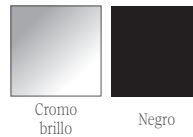

## Características Técnicas

Cuerpo de policarbonato V0 y brazo en ABS V0 cromado.

### - Componentes del embalaje:

- 1 aplique
- 1 pieza multienganche
- 1 caja de conexión
- Goma UTE

### - Tipo de fijación:

Pieza multienganche para espejo y para panel de madera

## Dimensiones y peso embalaje

|                  | 208  | 308  | 458  | 608  | 808  | 1008 |
|------------------|------|------|------|------|------|------|
| Longitud (mm)    | 150  | 125  | 120  | 120  | 120  | 130  |
| Profundidad (mm) | 215  | 315  | 465  | 6    | 825  | 1018 |
| Altura (mm)      | 36   | 38   | 38   | 35   | 35   | 44   |
| Peso neto (kg)   | 0,19 | 0,11 | 0,16 | 0,19 | 0,35 | 0,34 |
| Peso bruto (kg)  | 0,24 | 0,18 | 0,24 | 0,3  | 0,5  | 0,58 |

|                       | 208                | 308         | 458         | 608         | 808  | 1008 |
|-----------------------|--------------------|-------------|-------------|-------------|------|------|
| Kelvin (°K)           | 5700               | 5700 / 4000 | 5700 / 4000 | 5700 / 4000 | 5700 | 5700 |
| Clase de aislamiento  | CII                |             |             |             |      |      |
| Wattios (W)           | 5                  | 8           | 10          | 11          | 15   | 15   |
| Tensión nominal       | 220-240 V 50/60 Hz |             |             |             |      |      |
| Eficiencia energética | G                  |             | F           |             |      |      |
| Vida útil (H)         | 36000              |             |             |             |      |      |
| Lúmenes               | 389                | 562         | 757         | 995         | 1270 | 1270 |

## Dimensiones producto

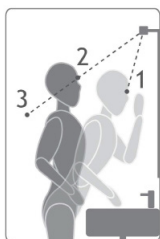
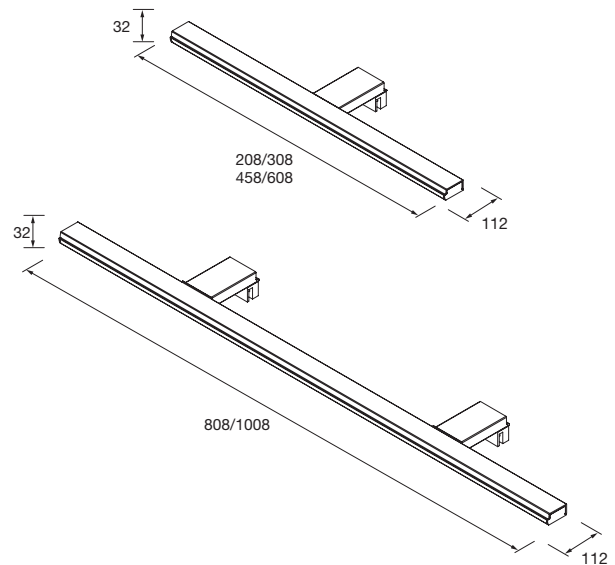

|   | 208 | 308 | 458  | 608  | 808  | 1008 |
|---|-----|-----|------|------|------|------|
| 1 | 666 | 898 | 1113 | 1287 | 1506 | 1292 |
| 2 | 213 | 327 | 421  | 509  | 630  | 546  |
| 3 | 95  | 137 | 182  | 229  | 301  | 280  |

|       | Kelvin | 208 | 308 | 458 | 608 | 808 | 1008 |
|-------|--------|-----|-----|-----|-----|-----|------|
| Cromo | 4000   | X   | X   | X   | X   | X   | X    |
|       | 5700   |     | X   | X   | X   |     |      |
| Negro | 5700   |     | X   | X   |     |     |      |