

MANUAL DE MONTAJE

A3



MAMPARA ANGULAR DE DUCHA

1 HOJA CORREDERA + 2 FIJAS

A3

1

PRESENTAMOS PERFILES "U" DE FIJOS, EN PAREDES, SEGÚN CORRESPONDA SU POSICIÓN, NIVELÁNDOLO, A 3 MM. DEL BORDE DEL PLATO DE DUCHA Y MARCAMOS TALADROS.

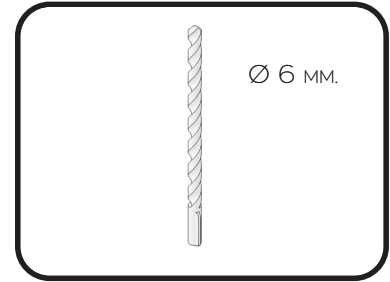
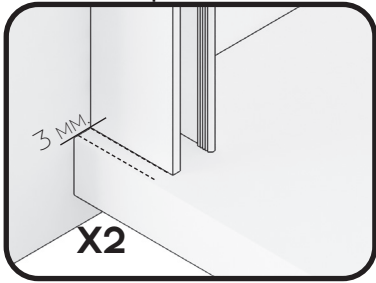

2

TALADRAR LA PARED CON BROCA DE 6MM.



3

ATORNILLAR LOS PERFILES "U" A PARED, FIJÁNDOLOS CON TACOS DEL Nº 6 Y LOS 6 TORNILLOS 4.2X32.



4

COLOCAMOS GOMA DE ESTANQUEIDAD INFERIOR EN LAS HOJAS FIJAS E INTRODUCIMOS LOS VIDRIOS EN LAS "U", APOYANDOLOS SOBRE ESTA.



5

COLOCAR LA PINZA GUIA INFERIOR EN EL EXTREMO DEL VIDRIO FIJO FRONTAL, MONTANDOLA PREVIAMENTE SEGÚN CORRESPONDA SU POSICIÓN.



MONTAJE PINZA GUIA INFERIOR

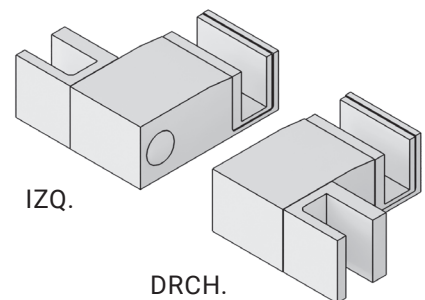
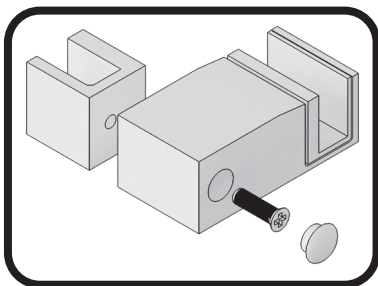

6

PRESENTAR GUÍA SUPERIOR CON VASOS Y CODO UNIÓN, FIJÁNDOLO CON SUS TORNILLOS AUTOROSCANTES, SOBRE LOS VIDRIOS FIJOS, NIVELAR Y MARCAR LOS TALADROS.

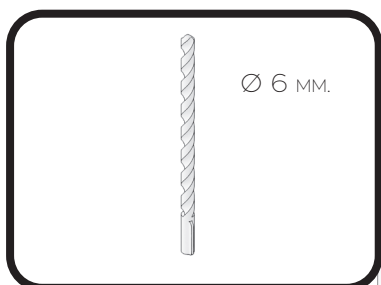
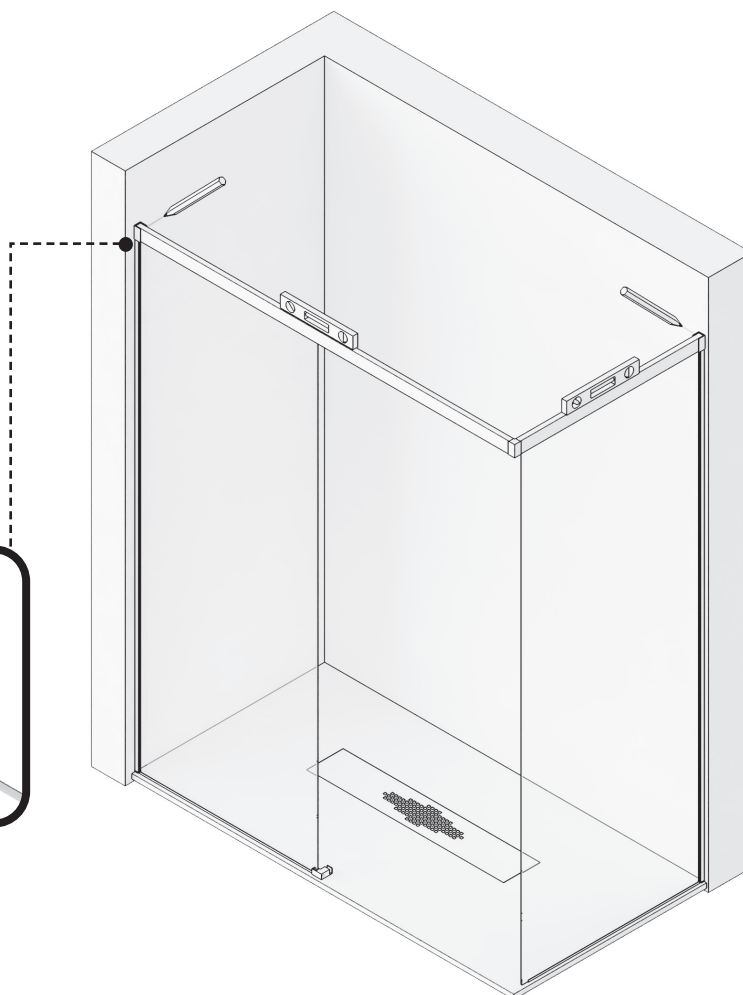
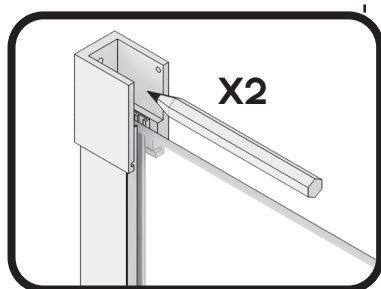
**7**

TALADRAR LA PARED CON BROCA DE 6MM.



RETIRAR CRISTALES FIJOS SI FUESE NECESARIO.

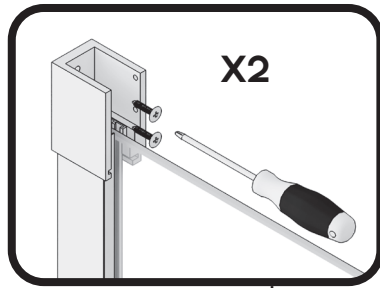

8

ATORNILLAR LOS VASOS SOPORTE
GUÍA SUPERIOR A PARED.



9

INTRODUCIR LOS 2 TOPES FRENO EN LA GUÍA
SUPERIOR FRONTAL, DESPLAZÁNDOLO UNO HACIA
EL FINAL DE LA HOJA FIJA Y OTRO AL VÉRTICE,
COLOCAR LA GUÍA SUPERIOR UNIDA, EN LOS VASOS
COGIDA A PARED Y FIJAR LA COGIDA A LA GUÍA
MEDIANTE LOS TORNILLOS PRISIONEROS CON
LLAVE HALLEN. ENGOMAR CRISTAL FIJO A PERFIL
PARED Y A GUÍA SUPERIOR.

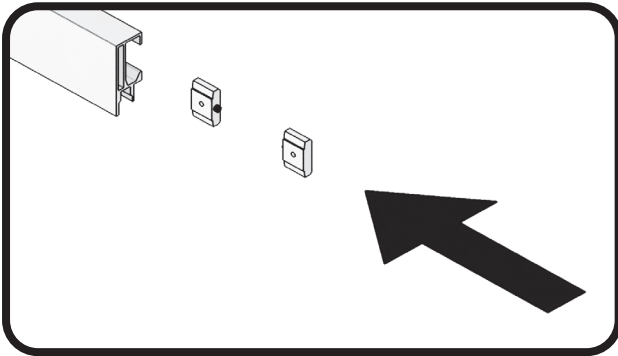

10

MONTAR CONJUNTO
RUEDAS, GRADUADAS
EN SU ALTURA MÁXIMA
Y GOMA INFERIOR
VIERTEGUAS EN LA
HOJA CORREDERA.

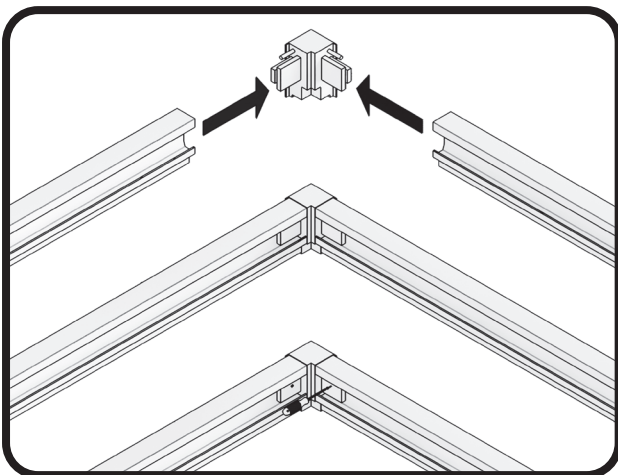
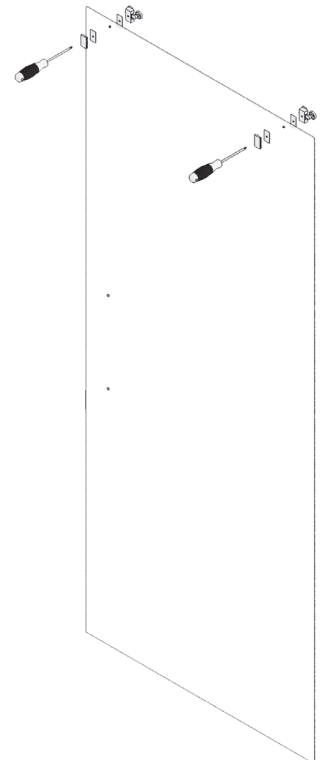

ALTURA MÁXIMA

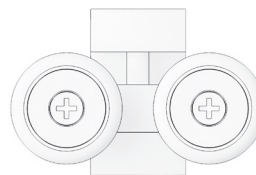

ALTURA MÍNIMA

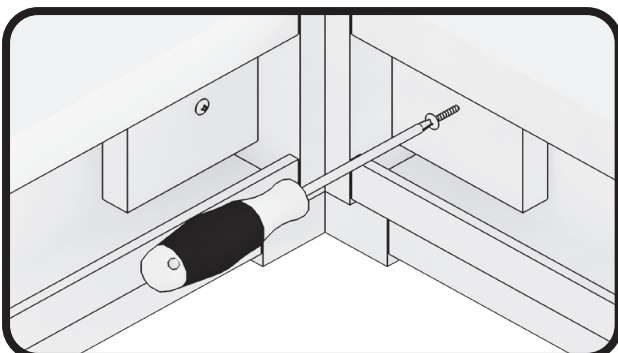
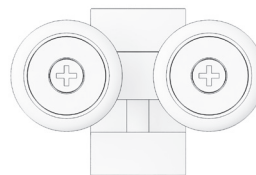

A3

11

COLGAR LA HOJA CORREDERA EN LA GUIA SUPERIOR, INTRODUCIENDO EL CONJUNTO RUEDAS EN LA MISMA Y EN LA PINZA GUIA INFERIOR, GRADUANDO EN ALTURA Y NIVELANDO LA HOJA CORREDERA AL CIERRE CON EL LATERAL FIJO, HACIENDO DESCENDER LA HOJA MEDIANTE LOS TORNILLOS DE REGULACION DE RUEDAS, CON UN DESTORNILLADOR.

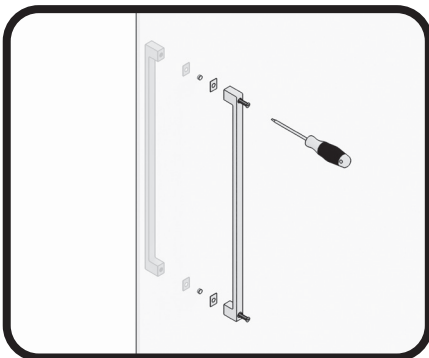
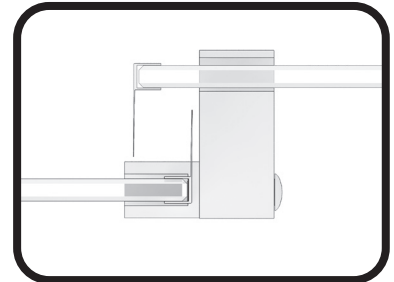
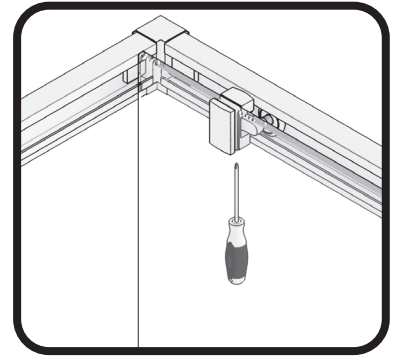
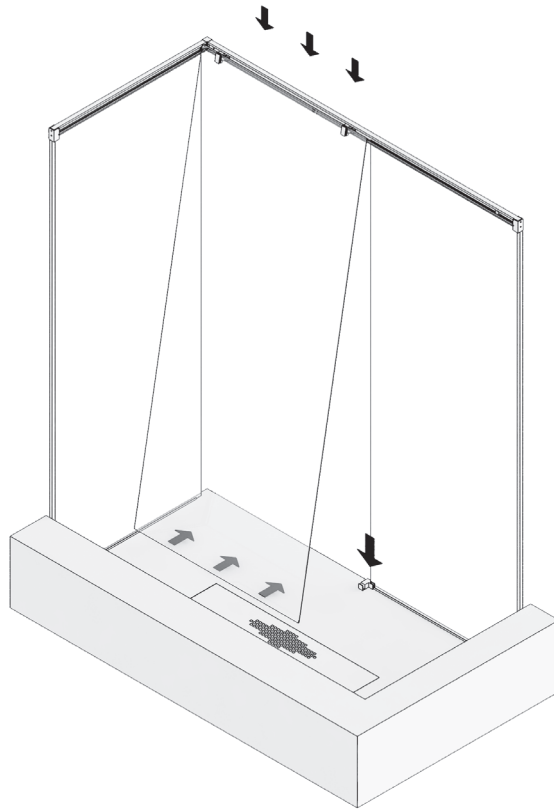

12

COLOCAMOS LAS GOMAS ALA DE CRUCE, UNA EN EL FIJO Y OTRA EN LA HOJA CORREDERA. COLOCAR EL ASA TIRADOR.



13

COLOCAR LOS CIERRE GOMA IMAN EN LOS CANTOS EXTERIORES DE LA HOJA CORREDERA Y LATERAL FIJO.

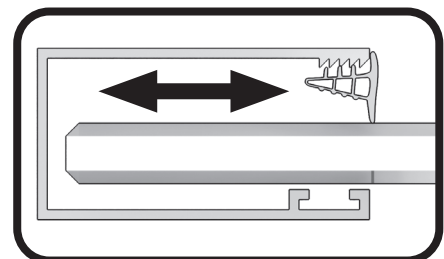
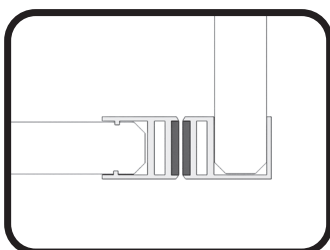

AJUSTAR EL JUEGO DEL VIDRIO FIJOS SEGÚN NECESIDAD. FIJAR EL VIDRIO, ENGOMANDO EL CRISTAL CON EL PERFIL A PARED Y CON LA GUIA SUPERIOR.

14

FIJAR LOS TOPE FRENO EN SU POSICIÓN, MEDIANTE SU TORNILLO PRISIONERO.

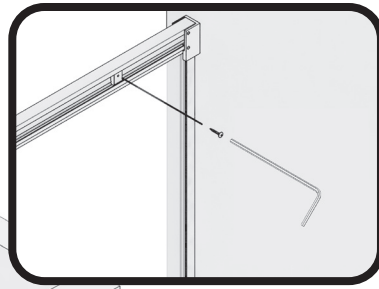

15

MEDIMOS, CORTAMOS, MONTAMOS SUS TAPONES Y PEGAMOS EL PERFIL DE ESTANQUEIDAD, DE PINZA INFERIOR AL CODO DEL VERTICE, POR DELANTE DE LA HOJA CORREDERA Y DE ESTE A PARED.

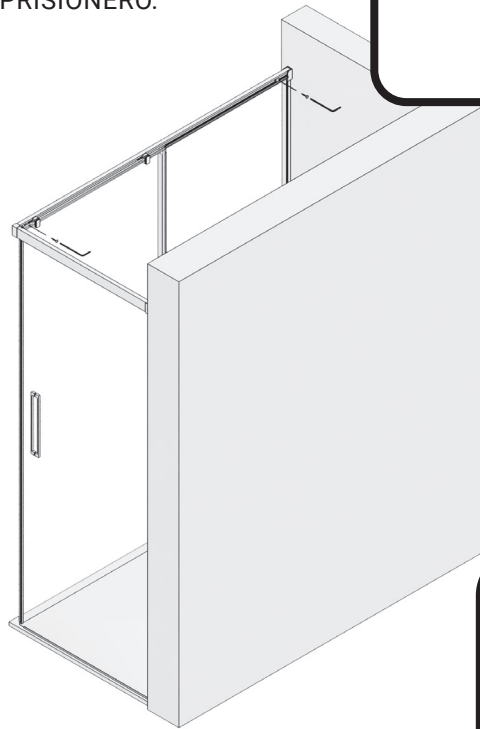

PERFIL DE ESTANQUEIDAD

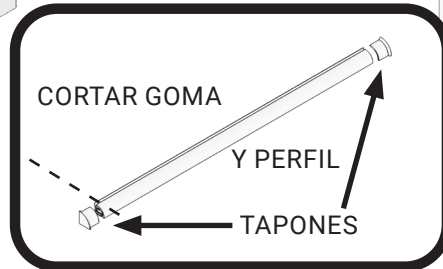

16

SELLAR CON SILICONA EL CONTORNO EXTERIOR DE LA MAMPARA.

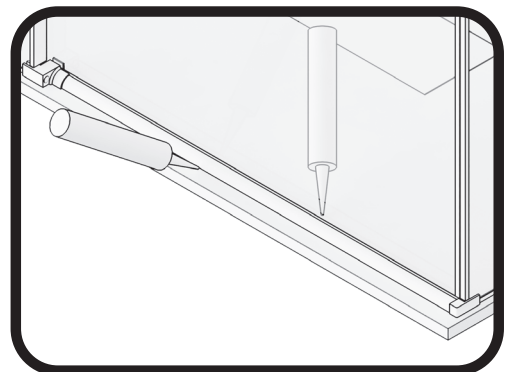

A3

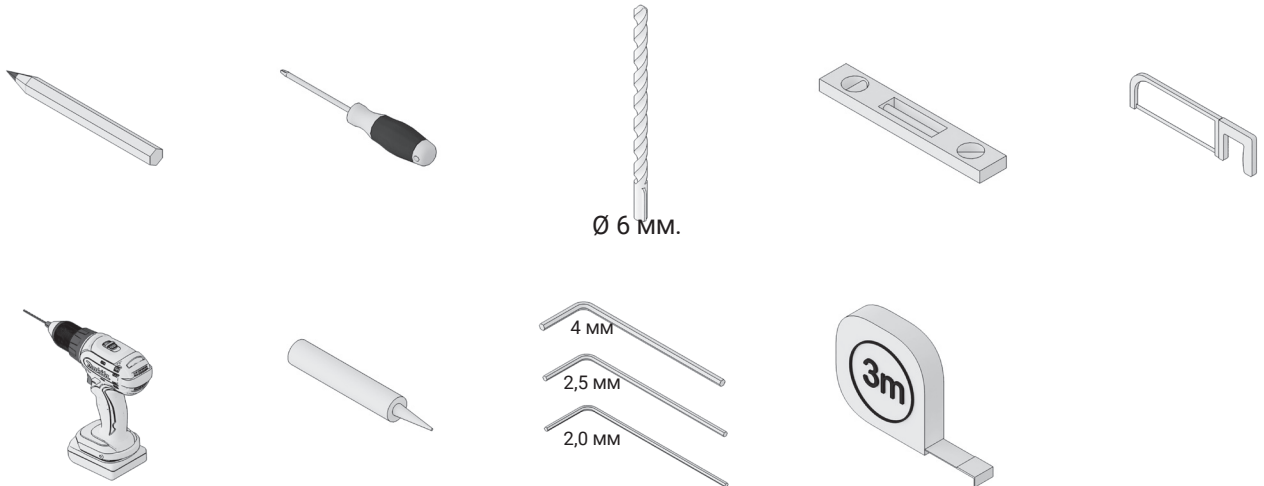

Ø 6 MM.

2X



HOJA FIJA

1X



HOJA CORREDERA

2X

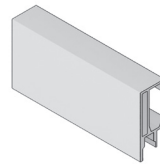

GUÍA SUPERIOR

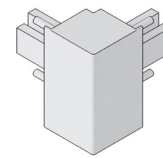

CODO UNION GUIA

2X

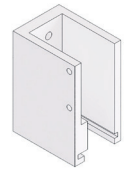

VASO O SOPORTE GUÍA

2X

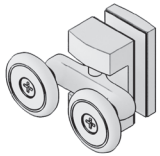

RODAMIENTO SUPERIOR
DOBLE TAMDEN

2X

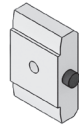

TOPE FRENO

1X

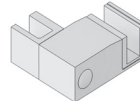

GUÍA PINZA INFERIOR

2X



ASA TIRADOR

2X

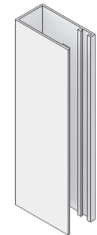

PERFIL "U" 32 MM

1X

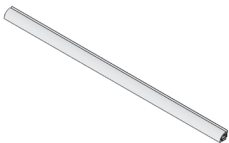

TERMINAL PERFIL
VIERTEAGUAS

1X



GOMA CUÑA FIJACION VIDRIO

1X

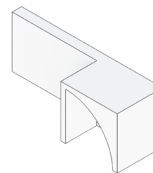

TERMINAL A FIJO PERFIL
ESTANQUEIDAD

1X



CIERRE IMAN
FRONTO-LATERAL

1X



GOMA ESTANQUEIDAD
INFERIOR FIJO

2X

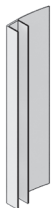

GOMAS DE ALA CRUCE

3X



GOMA CUÑA FIJACION VIDRIO

10X



TACOS N° 6

10X

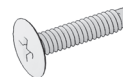

TORNILLOS 4.2 X 32

2X

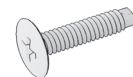

TORNILLOS AUTORROSCANTE
3.5 X 9.5

fabricación
nacional