

MANUAL DE MONTAJE

F2



MAMPARA FRONTAL DE DUCHA

1 HOJA CORREDERA + 1 FIJA

F2

1

PRESENTAMOS PERFIL "U" DE FIJO, EN PARED, SEGÚN CORRESPONDA SU POSICIÓN, NIVELÁNDOLO, A 3 MM. DEL BORDE DEL PLATO DE DUCHA Y MARCAMOS TALADROS.

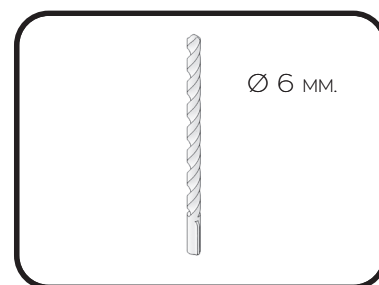
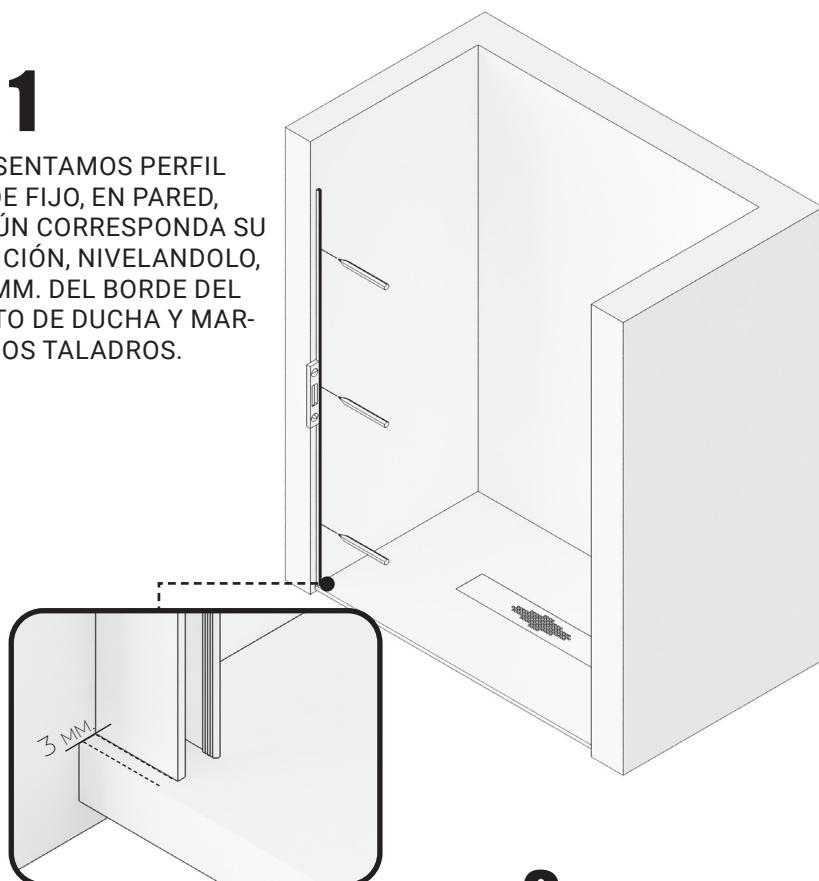

2

TALADRAR LA PARED CON BROCA Ø 6 MM.

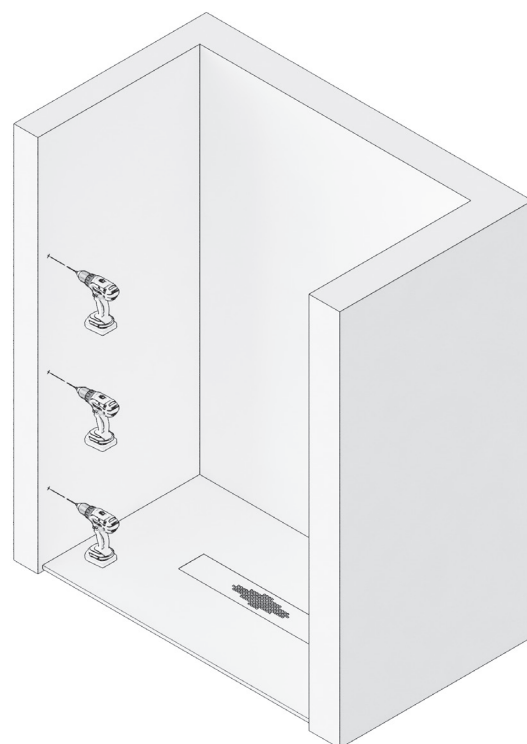

3

ATORNILLAR EL PERFIL "U" A PARED, FIJÁNDOLO CON TACOS DEL N° 6 Y LOS 3 TORNILLOS 4.2X32



4

COLOCAMOS GOMA DE ESTANQUEIDAD INFERIOR EN LA HOJA FIJA E INTRODUCIMOS EL VIDRIO EN LA "U", APOYÁNDOLO SOBRE ESTA



5

COLOCAR LA PINZA GUIA INFERIOR EN EL EXTREMO DEL VIDRIO FIJO, MONTÁNDOLA PREVIAMENTE SEGÚN CORRESPONDA SU POSICIÓN.

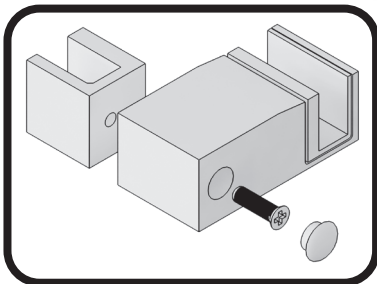
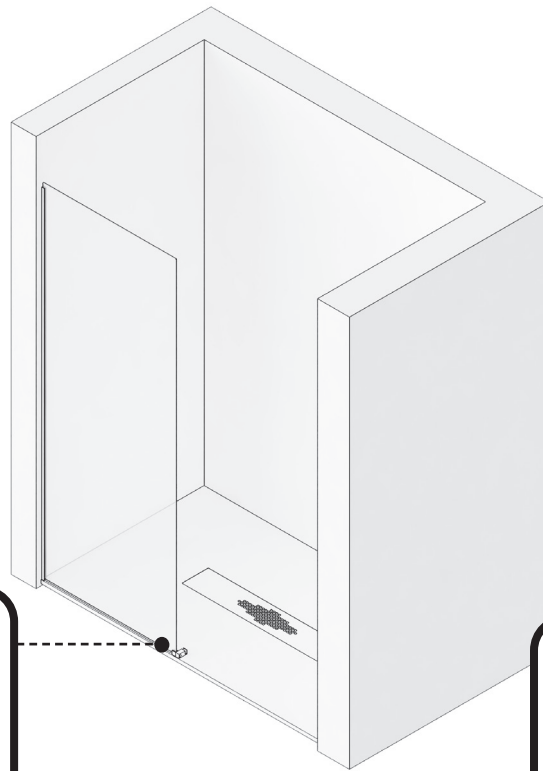

MONTAJE PINZA GUIA INFERIOR

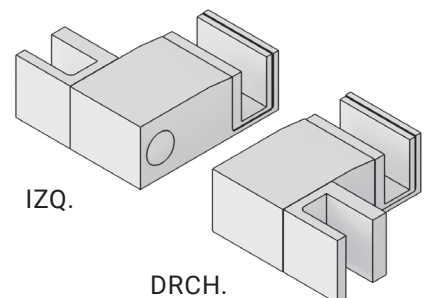

F2

6

PRESENTAR GUÍA SUPERIOR CON VASOS SOBRE EL VIDRIO FIJO, NIVELAR Y MARCAR LOS TALADROS.

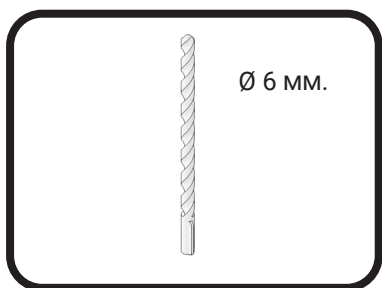
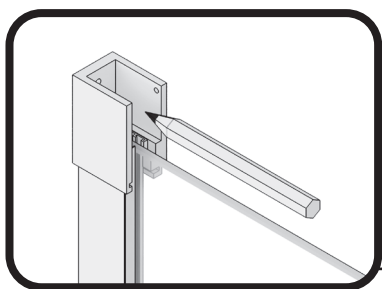

7

TALADRAR CON BROCA DE Ø 6 MM.

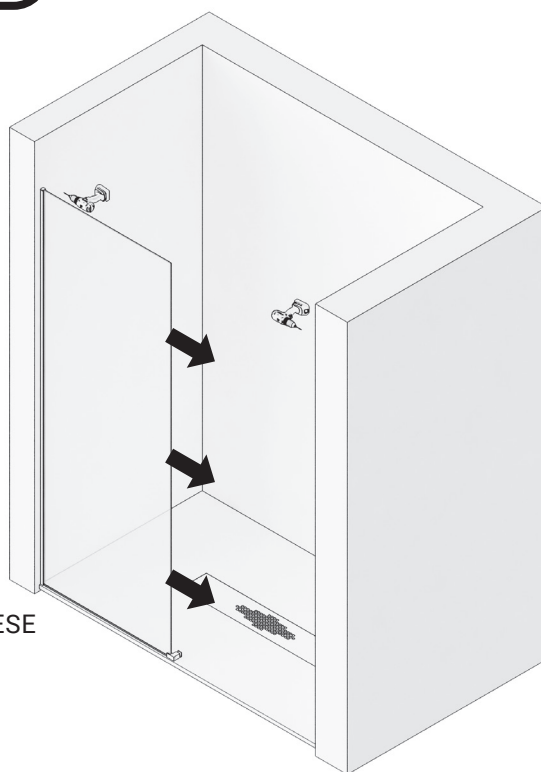

RETIRAR CRISTAL FIJO SI FUESE NECESARIO.

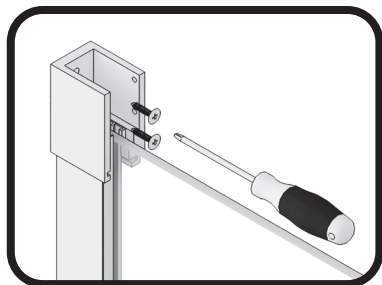

8

ATORNILLAR LOS VASOS SOPORTE GUÍA SUPERIOR A PARED.



9

INTRODUCIR EL TOPE FRENO EN GUIA SUPERIOR, DESPLAZANDOLO HACIA EL FINAL DE LA HOJA FIJA, COLOCAR LA GUIA SUPERIOR EN LOS VASOS COGIDA A PARED Y FIJAR LA COGIDA A LA GUIA MEDIANTE LOS TORNILLOS PRISIONEROS CON LLAVE HALLEN. ENGOMAR CRISTAL FIJO A PERFIL PARED Y A GUÍA SUPERIOR.

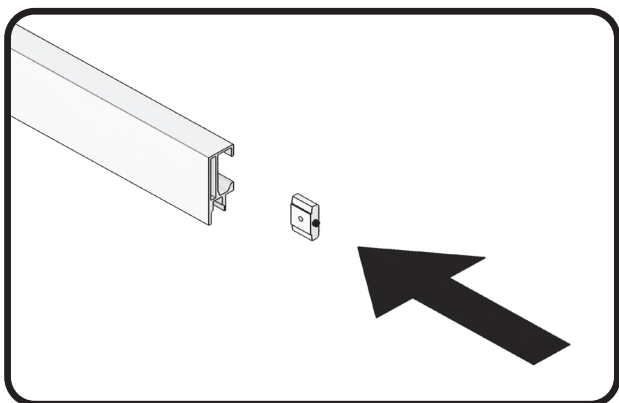

10

MONTAR CONJUNTO RUEDAS, GRADUADAS EN SU ALTURA MÁXIMA Y GOMA INFERIOR VIERTEGUAS EN HOJA CORREDERA.

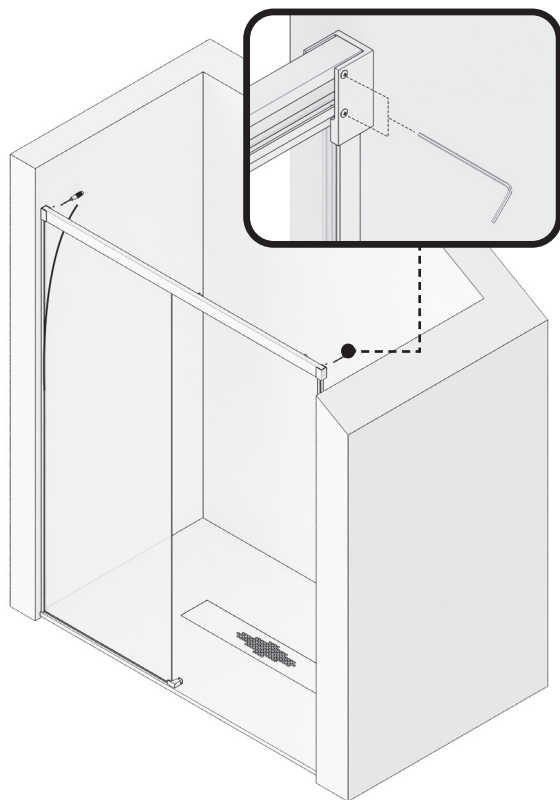

ALTURA MÁXIMA

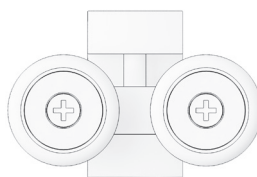

ALTURA MÍNIMA

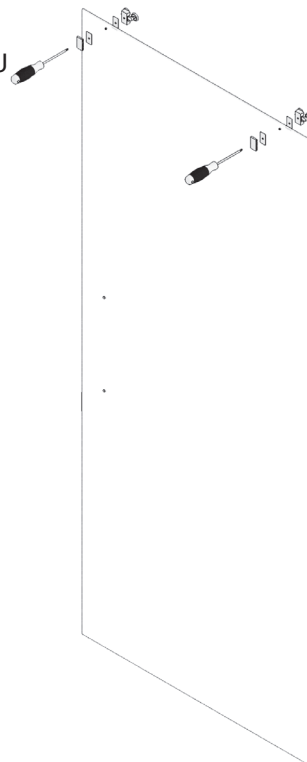
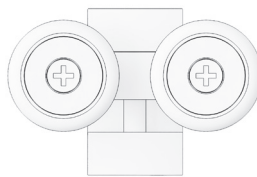

11

COLGAR LA HOJA CORREDERA EN LA GUIA SUPERIOR, INTRODUCIENDO EL CONJUNTO RUEDAS EN LA MISMA Y EN LA PINZA GUIA INFERIOR, GRADUANDO EN ALTURA Y NIVELANDO LA HOJA CORREDERA, HACIENDO DESCENDER LA HOJA MEDIANTE LOS TORNILLOS DE REGULACION DE RUEDAS, CON UN DESTORNILLADOR.

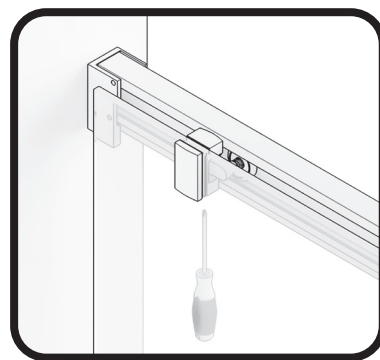

12

COLOCAMOS LAS GOMAS ALA DE CRUCE, UNA EN EL FIJO Y OTRA EN LA HOJA CORREDERA. COLOCAR EL ASA TIRADOR.

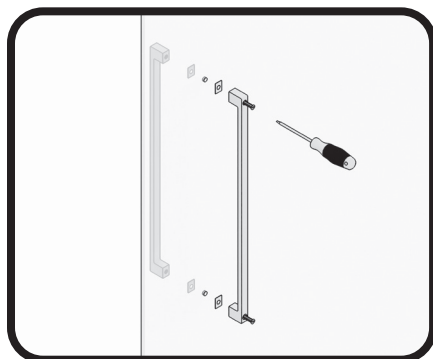
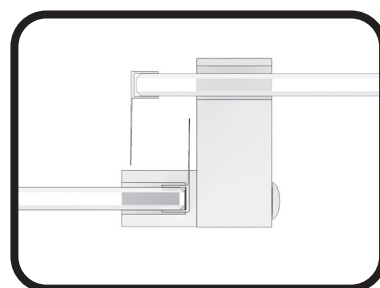

13

COLOCAR EL CIERRE GOMA IMAN FRONTAL EN EL CANTO EXTERIOR DE LA HOJA CORREDERA Y PRESENTAR SOBRE ESTE EL PERFIL CIERRE IMAN. APROXIMAR LA HOJA CORREDERA AL CIERRE EN PARED, MARCAMOS SU POSICIÓN, NIVELANDOLO Y ATORNILLANDOLO, RETIRANDO EL IMÁN PARA SU COLOCACIÓN.

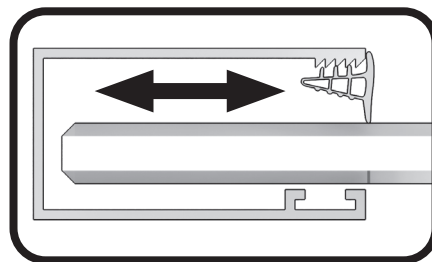

AJUSTAR EL JUEGO DEL VIDRIO FIJOS SEGÚN NECESIDAD. FIJAR EL VIDRIO, ENGOMANDO EL CRISTAL CON EL PERFIL A PARED Y CON LA GUIA SUPERIOR.

14

FIJAR EL TOPE FRENO EN SU POSICIÓN, MEDIANTE SU TORNILLO PRISIONERO.

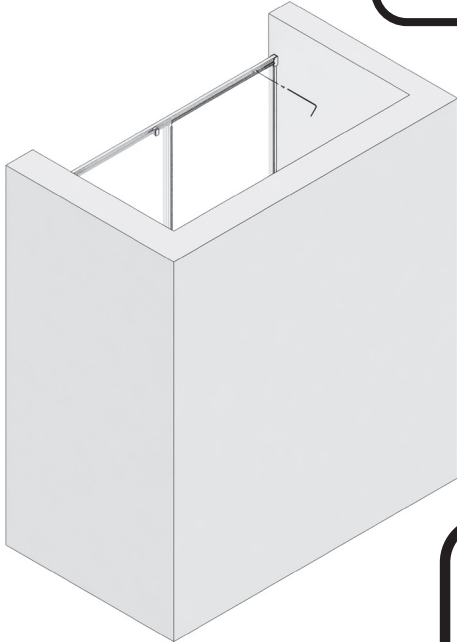
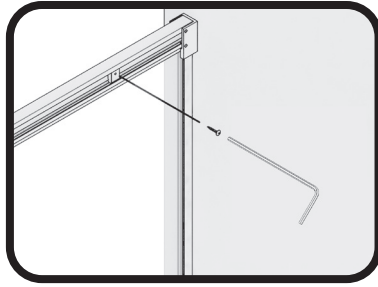

15

MEDIMOS, CORTAMOS, MONTAMOS SUS TAPONES Y PEGAMOS EL PERFIL DE ESTANQUEIDAD, DE PINZA INFERIOR A PARED POR DELANTE DE LA HOJA CORREDERA.



PERFIL DE ESTANQUEIDAD

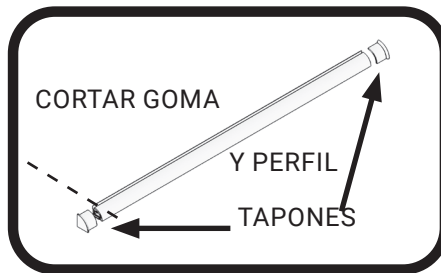





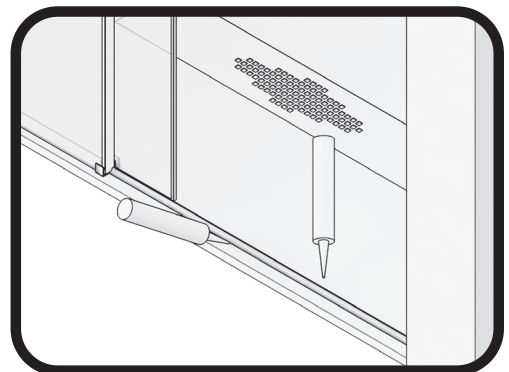



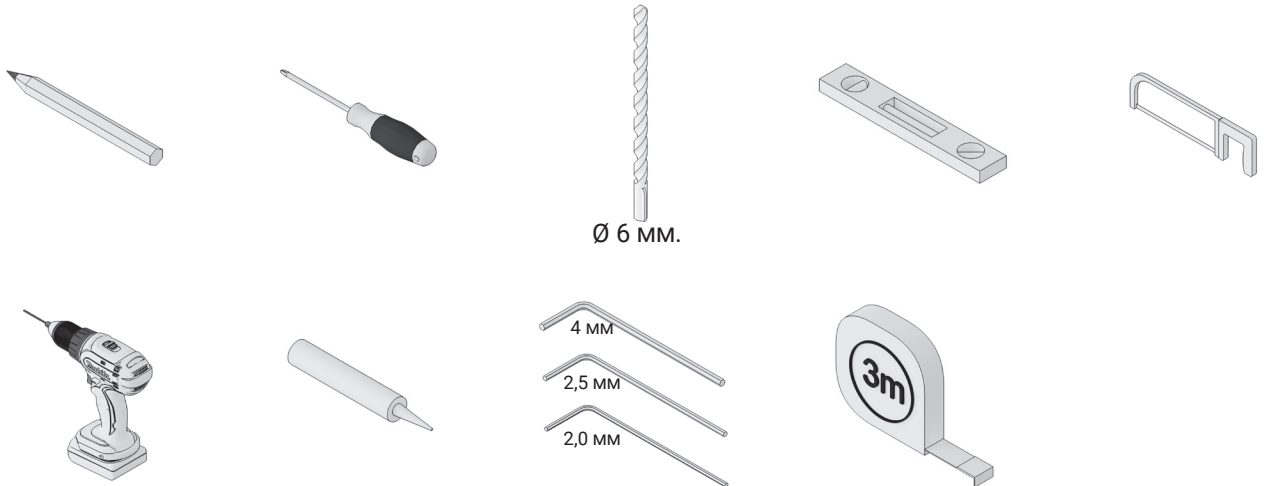

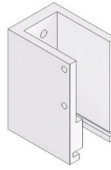
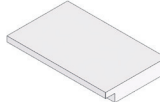
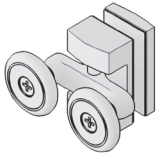
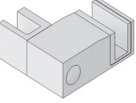
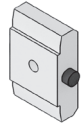

16

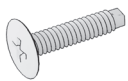
SELLAR CON SILICONA EL CONTORNO EXTERIOR DE LA MAMPARA.

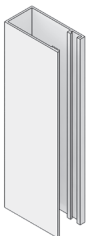

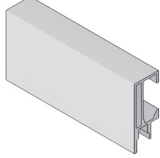
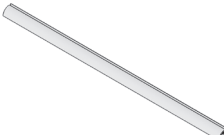
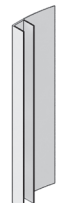
F2



- | | | | | |
|---|---|---|---|---|
| <p>1X</p>  <p>HOJA FIJA</p> | <p>1X</p>  <p>HOJA CORREDERA</p> | <p>2X</p>  <p>VASO O SOPORTE GUÍA</p> | <p>1X</p>  <p>TAPA EMBELLECEDORA VASO
SOPORTE GUÍA</p> | <p>2X</p>  <p>RODAMIENTO SUP DOBLE
TÁMBEN</p> |
| <p>1X</p>  <p>GUÍA PINZA INFERIOR</p> | <p>1X</p>  <p>TOPE FRENO</p> | <p>1X</p>  <p>ASA TIRADOR</p> | <p>10X</p>  <p>TACOS Nº 6</p> | <p>10X</p>  <p>TORNILLO 4,2 X 32</p> |
| <p>1X</p>  <p>TAPA PERFIL CIERRE IMÁN A
PARED</p> | <p>2X</p>  <p>TERMINAL PERFIL VIERTEA-
GUAS</p> | <p>1X</p>  <p>PERFIL "U" 32 MM</p> | <p>1X</p>  <p>CIERRE IMÁN A PRED</p> | <p>1X</p>  <p>PERFIL GUÍA SUPEROR</p> |
| <p>1X</p>  <p>PERFIL DE ESTANQUEI-
DAD</p> | <p>2X</p>  <p>GOMAS DE ALA CRUCE
FIJO/CORREDERA</p> | <p>1X</p>  <p>CIERRE IMÁN HOJA</p> | <p>1X</p>  <p>GOMA ESTANQUEIDAD
INFERIOR FIJO</p> | <p>2X</p>  <p>GOMA FIJO "U"
Y GUIA SUPERIOR</p> |