

# MANUAL DE MONTAJE

## F4



**MAMPARA FRONTAL DE DUCHA**

2 HOJAS CORREDERAS + 2 FIJAS

F4

1

PRESENTAMOS PERFILES "U" DE FIJO, EN PAREDES, NIVELANDOLOS A 3 MM. DEL BORDE DEL PLATO DE DUCHA Y MARCAMOS TALADROS.

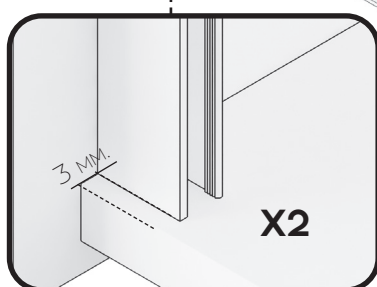
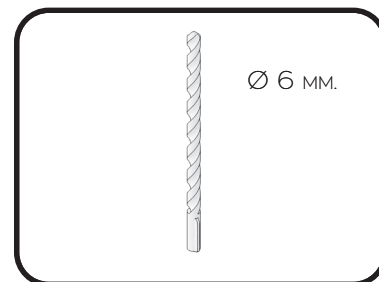

2

TALADRAR LAS PAREDES CON BROCA DE 6MM.

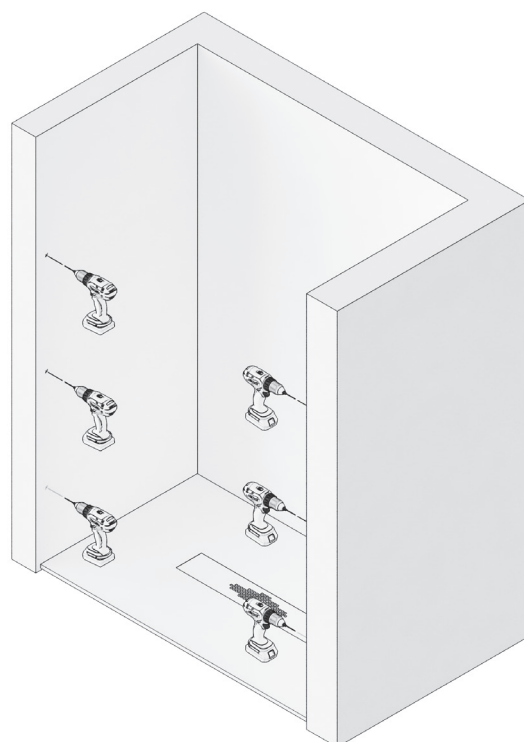

3

ATORNILLAR LOS PERFILES "U" A PAREDES, FIJANDOLOS CON TACOS DEL Nº 6 Y LOS 6 TORNILLOS 4.2X32

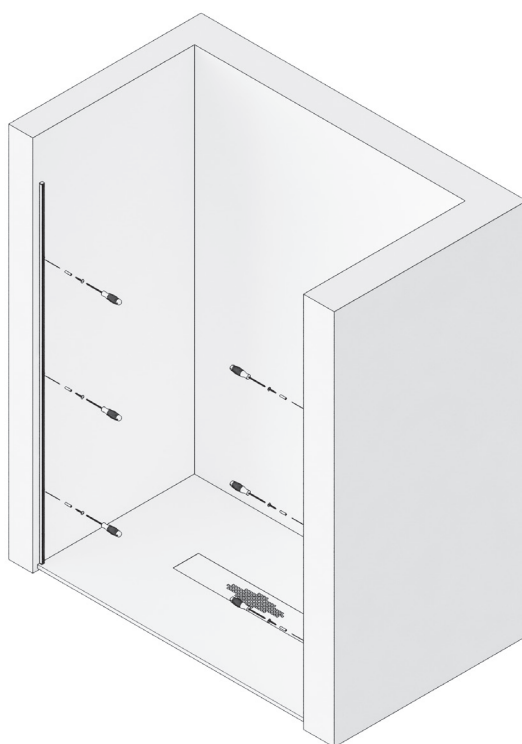

# 4

COLOCAMOS LAS GOMAS DE ESTANQUEIDAD INFERIORES EN LAS HOJAS FIJAS E INTRODUCIMOS LOS VIDRIOS EN LAS "U", SEGÚN CORRESPONDA SU POSICIÓN, APOYÁNDOLOS SOBRE ESTAS.



# 5

COLOCAR LAS PINZAS GUIA INFERIORES EN LOS EXTREMO DE LOS VIDRIOS FIJOS, MONTANDOLAS PREVIAMENTE SEGÚN CORRESPONDA SU POSICIÓN.

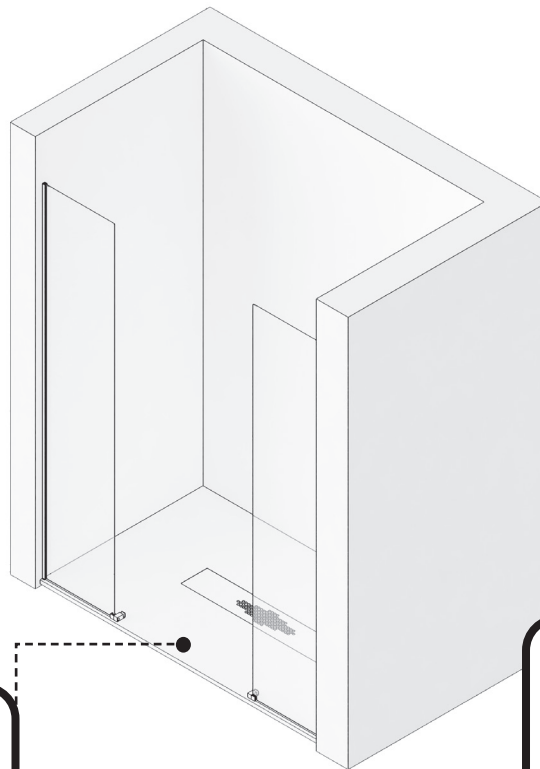

## MONTAJE PINZA GUIA INFERIOR

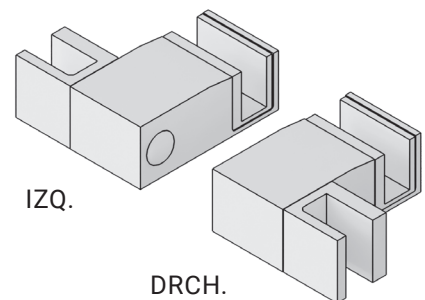

X2

F4

**6**

PRESENTAR GUÍA SUPERIOR  
CON VASOS SOBRE LOS  
VIDRIOS FIJOS, NIVELAR Y  
MARCAR LOS TALADROS.

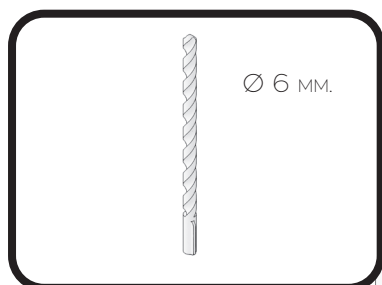
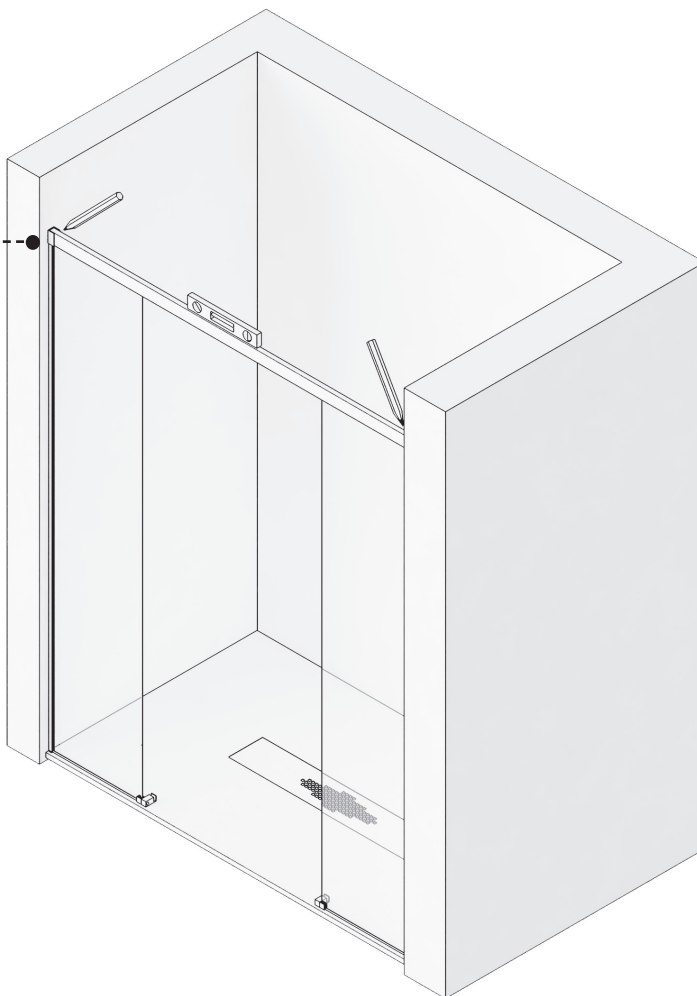
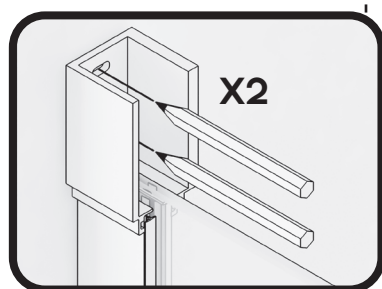

**7**

TALADRAR LA PARED CON  
BROCA DE 6MM.

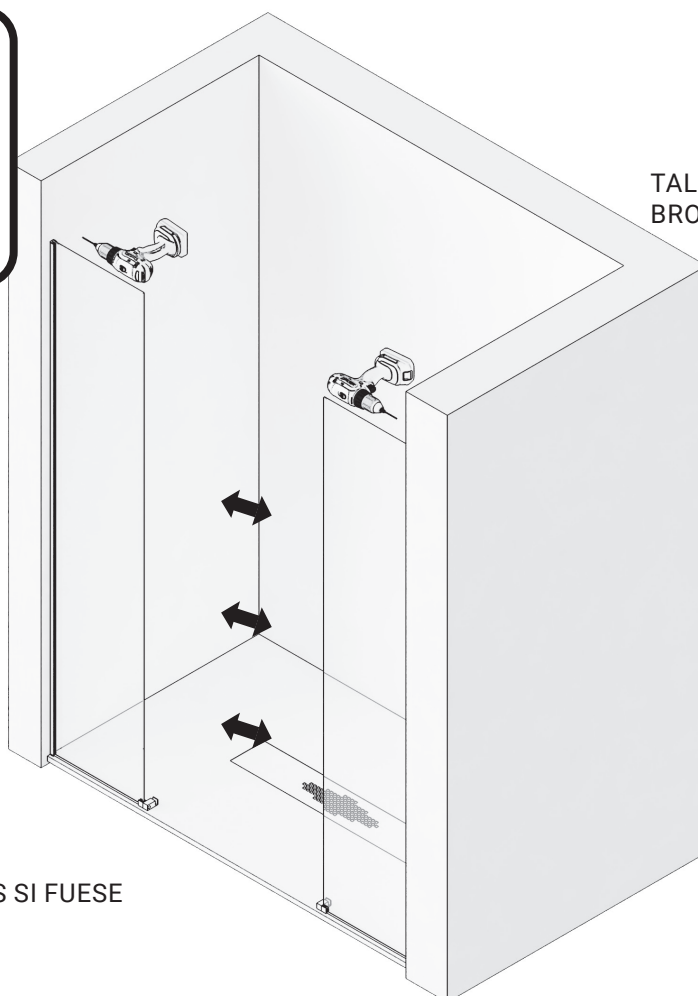

RETIRAR CRISTALES FIJOS SI FUESE  
NECESARIO.

# 9

INTRODUCIR LOS CUATRO RODAMIENTOS Y TOPES DE FRENO EN GUIA SUPERIOR, ASÍ COMO EL GUARDARRAIL.  
CORTAR EL GUARDARRAIL AL ANCHO DEL HUECO OCUPADO POR LA PUERTA CORREDERA E INTRODUCIR EN LA GUÍA.

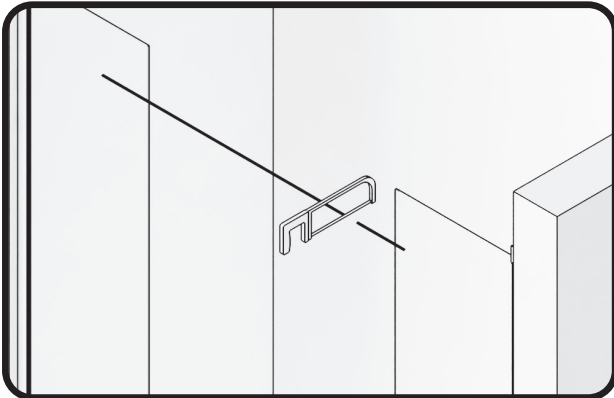
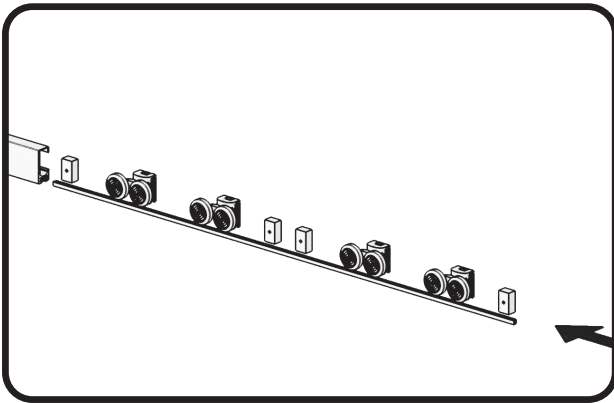

# 10

COLOCAR LA GUIA SUPERIOR EN LOS VASOS COGIDA A PARED Y FIJAR LA COGIDA A LA GUIA, MEDIANTE LOS TORNILLOS PRISIONEROS, CON LLAVE ALLEN.

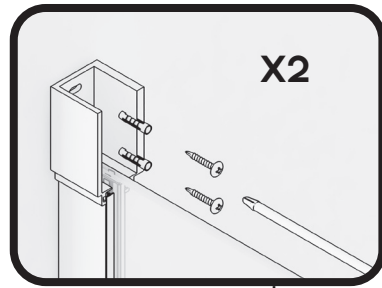
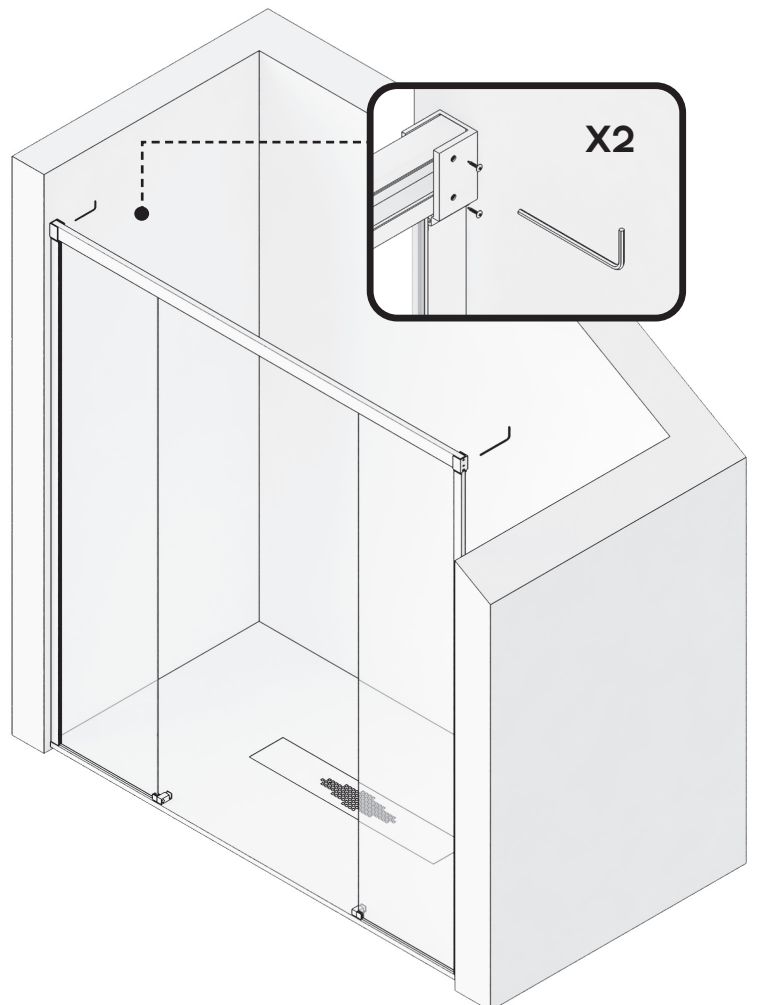

# 8

ATORNILLAR LOS VASOS SOPORTE GUÍA SUPERIOR A PARED.

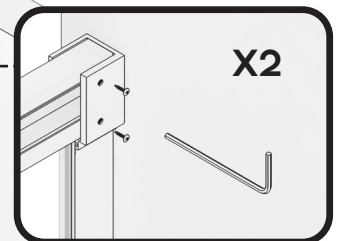
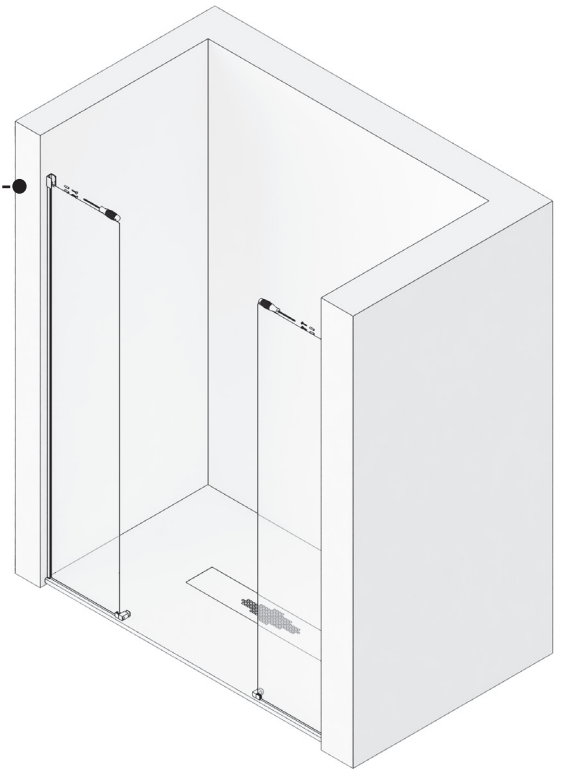

F4

# 11

MONTAR LAS HOJAS CORREDERAS EN LOS RODAMIENTOS, INTRODUCIENDO LAS MISMAS EN LAS PINZAS GUIA INFERIORES. GRADUAR EN ALTURA Y NIVELAR, FIJÁNDOLAS FUERTEMENTE EN SU POSICIÓN.

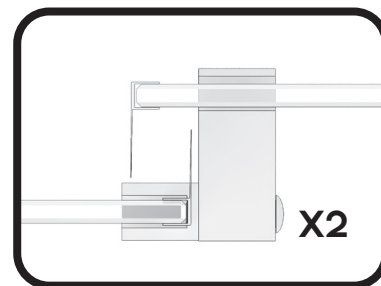
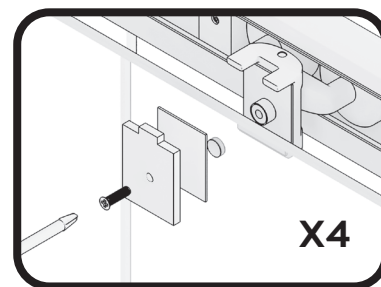
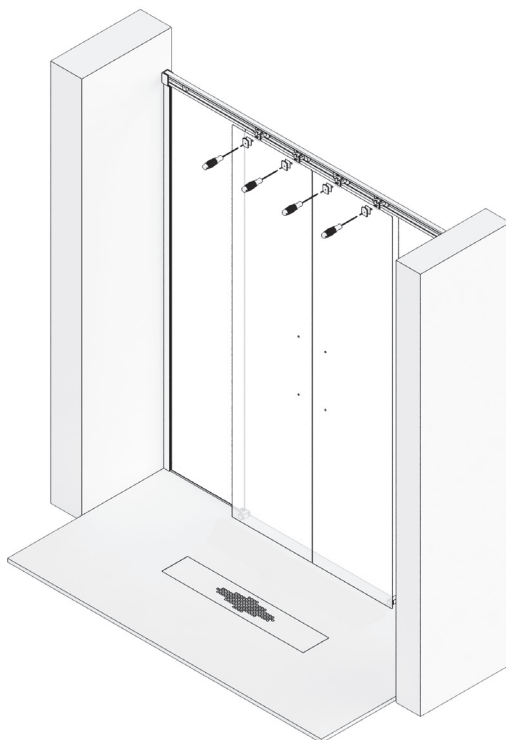

# 12

COLOCAMOS LAS GOMAS ALA DE CRUCE, UNAS EN LOS FIJOS Y OTRAS EN LAS HOJAS CORREDERAS. COLOCAR LAS ASAS TIRADOR.

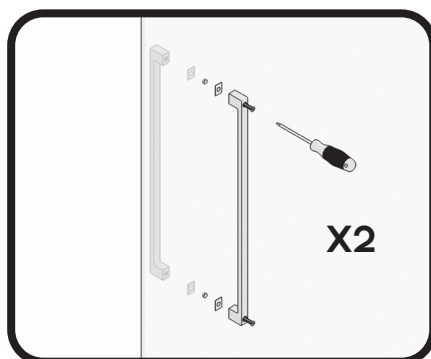

# 13

COLOCAR LAS GOMAS CIERRE IMAN FRONTAL EN LOS CANTOS EXTERIORES DE LA HOJAS CORREDERAS.

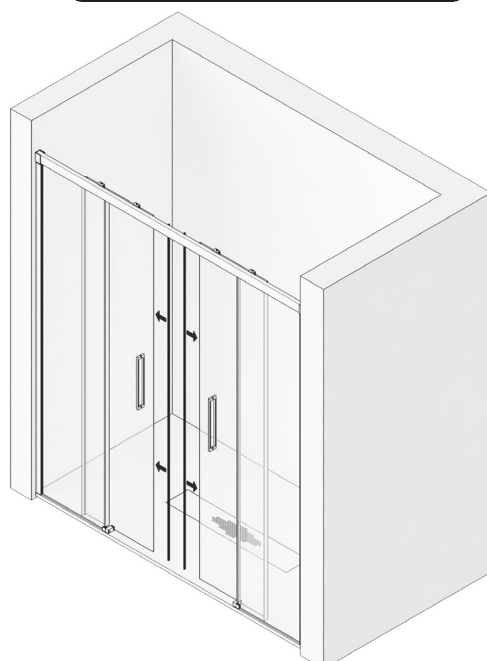

# 14

FIJAR LOS TOPES FRENO EN SU POSICIÓN, MEDIANTE SU TORNILLO PRISIONERO.

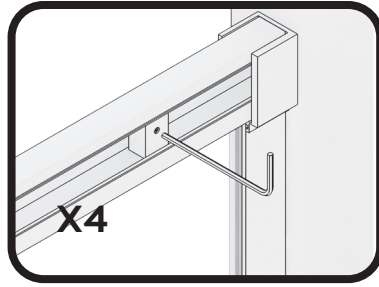

# 15

MEDIMOS, CORTAMOS, MONTAMOS SUS TAPONES Y PEGAMOS EL PERFIL DE ESTANQUEIDAD, DE PINZA A PINZA INFERIOR, POR DELANTE DE LA HOJA CORREDERA.

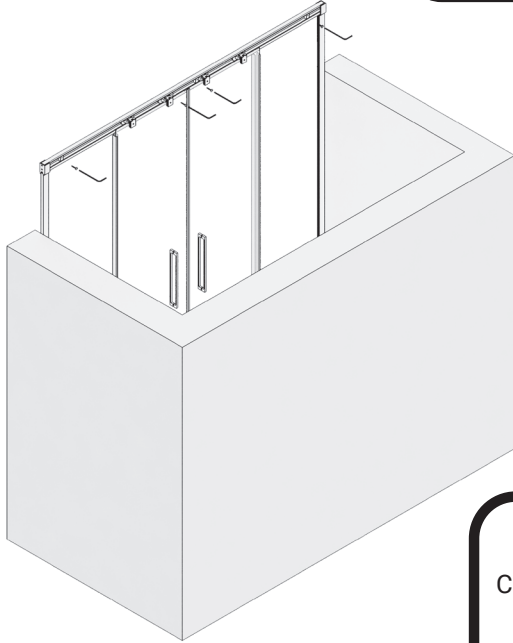

PERFIL DE ESTANQUEIDAD

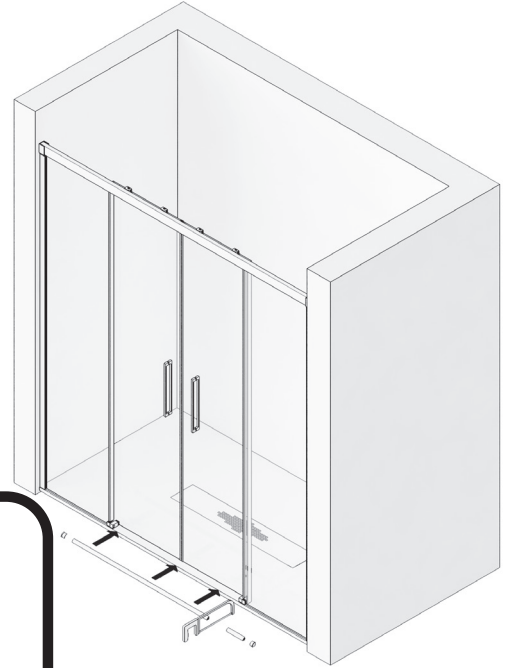
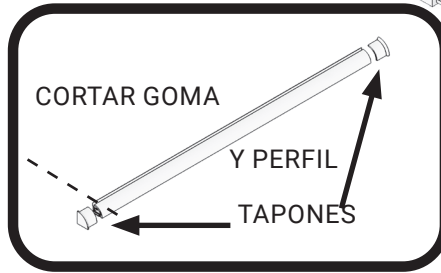

# 16

SELLAR CON SILICONA EL CONTORNO EXTERIOR DE LA MAMPARA.

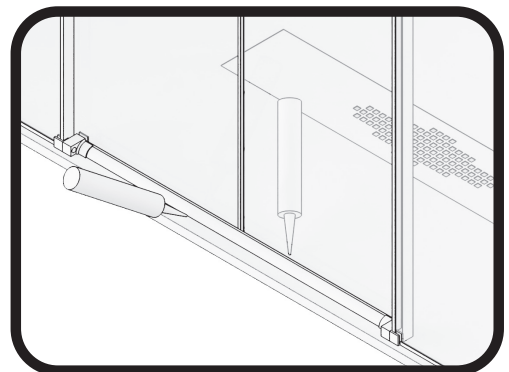

# F4

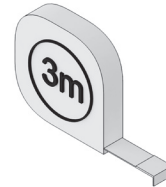
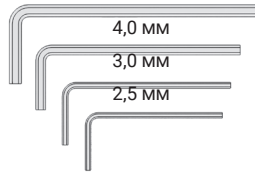
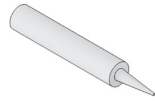
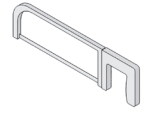
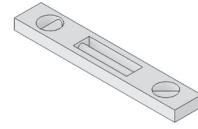
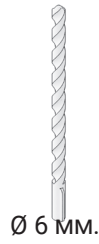
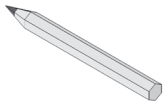

**2X**

HOJA FIJA



**2X**

HOJA CORREDERA

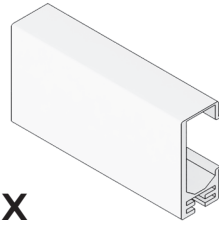

**1X**

PERFIL GUÍA SUPERIOR

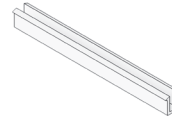

**1X**

VARILLA GUÍA SUPERIOR

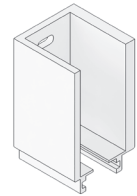

**2X**

VASO SOPORTE GUÍA

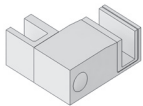

**2X**

PINZA GUÍA INFERIOR

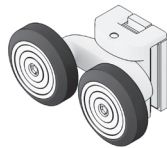

**4X**

RODAMIENTO INDUSTRIAL SUPERIOR

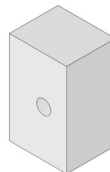

**4X**

TOPE FRENO



**2X**

ASA TIRADOR



**2X**

PERFIL "U" FIJO A PARED

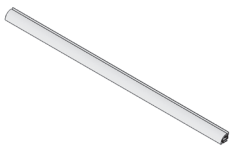

**1X**

PERFIL DE ESTANQUEIDAD



**2X**

TAPONES PERFIL ESTANQUEIDAD



**2X**

GOMA CIERRE IMAN FRONTAL



**1X**

GOMA ESTANQUEIDAD FIJO



**4X**

GOMA ALA CRUCE



**10X**

TACOS N°6

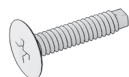

**10X**

TORNILLOS 4.2 X 32