

MANUAL DE MONTAJE

A3



MAMPARA ANGULAR DE DUCHA

1 HOJA CORREDERA + 2 FIJAS

A3

1

PRESENTAMOS PERFILES "U" DE FIJOS, EN PAREDES, SEGÚN CORRESPONDA SU POSICIÓN, NIVELÁNDOLO, A 3 MM. DEL BORDE DEL PLATO DE DUCHA Y MARCAMOS TALADROS.

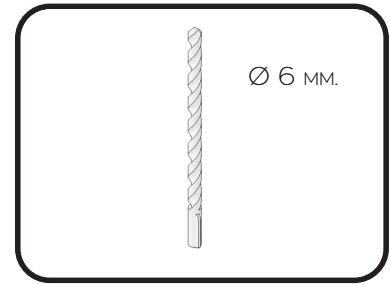
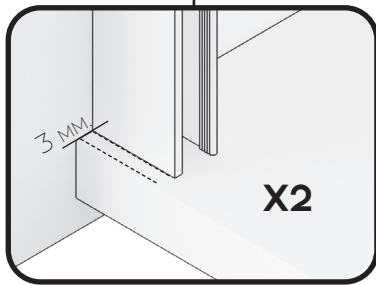

2

TALADRAR LA PARED CON BROCA DE 6MM.



3

ATORNILLAR LOS PERFILES "U" A PARED, FIJÁNDOLOS CON TACOS DEL Nº 6 Y LOS 6 TORNILLOS 4.2X32.



4

COLOCAMOS GOMA DE ESTANQUEIDAD INFERIOR EN LAS HOJAS FIJAS E INTRODUCIMOS LOS VIDRIOS EN LAS "U", APOYANDOLOS SOBRE ESTA.



5

COLOCAR LA PINZA GUIA INFERIOR EN EL EXTREMO DEL VIDRIO FIJO FRONTAL, MONTANDOLA PREVIAMENTE SEGÚN CORRESPONDA SU POSICIÓN.



MONTAJE PINZA GUIA INFERIOR

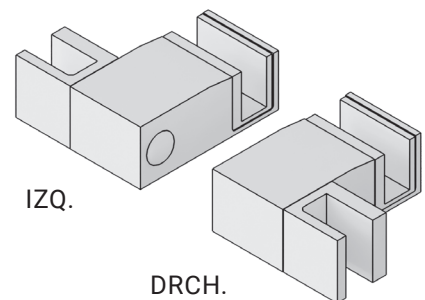

X2

A3

6

PRESENTAR GUÍA SUPERIOR CON VASOS Y CODO UNIÓN, FIJÁNDOLO CON SUS TORNILLOS AUTOROSCANTES, SOBRE LOS VIDRIOS FIJOS, NIVELAR Y MARCAR LOS TALADROS.

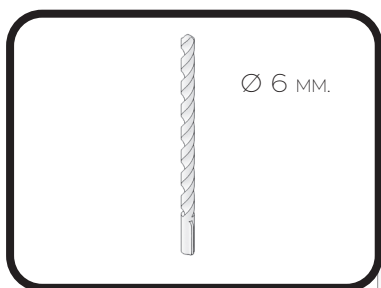
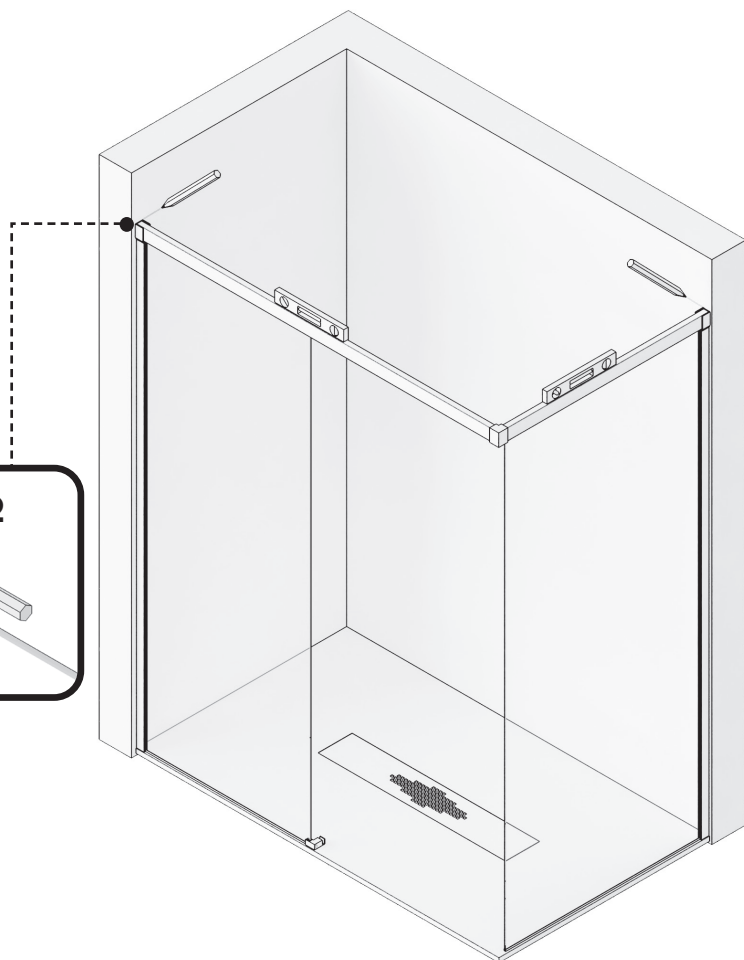
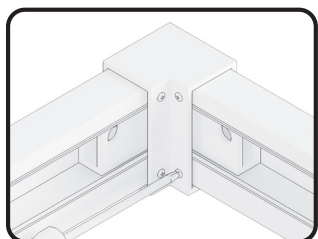
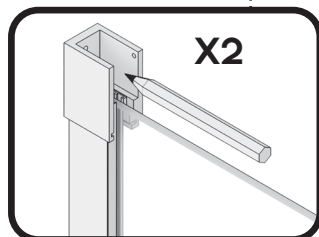
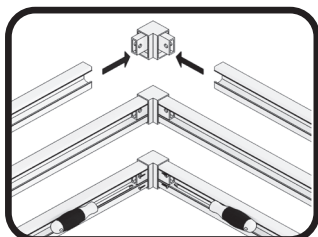

7

TALADRAR LA PARED CON BROCA DE 6MM.



RETIRAR CRISTALES FIJOS SI FUESE NECESARIO.

8

ATORNILLAR LOS VASOS SOPORTE GUÍA SUPERIOR A PARED.

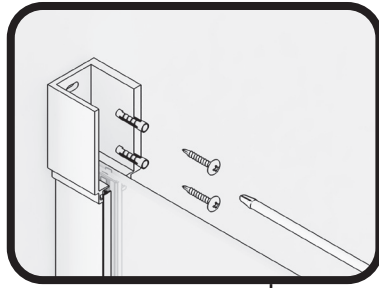

9

INTRODUCIR LOS DOS RODAMIENTOS Y EL TOPE FRENO TRASERO EN GUÍA SUPERIOR. CORTAR EL GUARDARRAIL AL ANCHO DEL HUECO OCUPADO POR LA PUERTA CORREDERA E INTRODUCIR EN LA GUÍA.

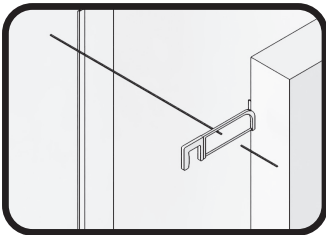
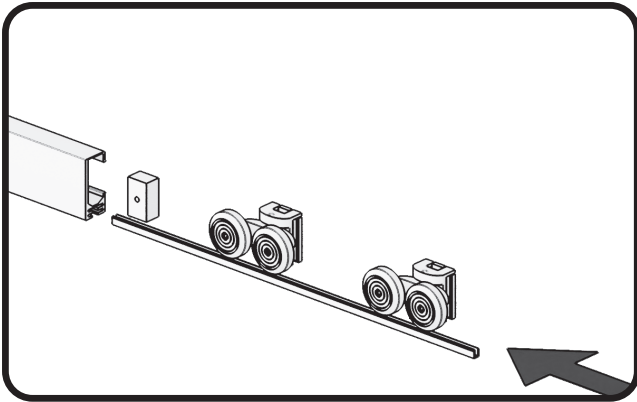

10

COLOCAR LA GUÍA SUPERIOR EN LOS VASOS COGIDA A PARED Y FIJAR LA COGIDA A LA GUÍA, MEDIANTE LOS TORNILLOS PRISIONEROS, CON LLAVE ALLEN.

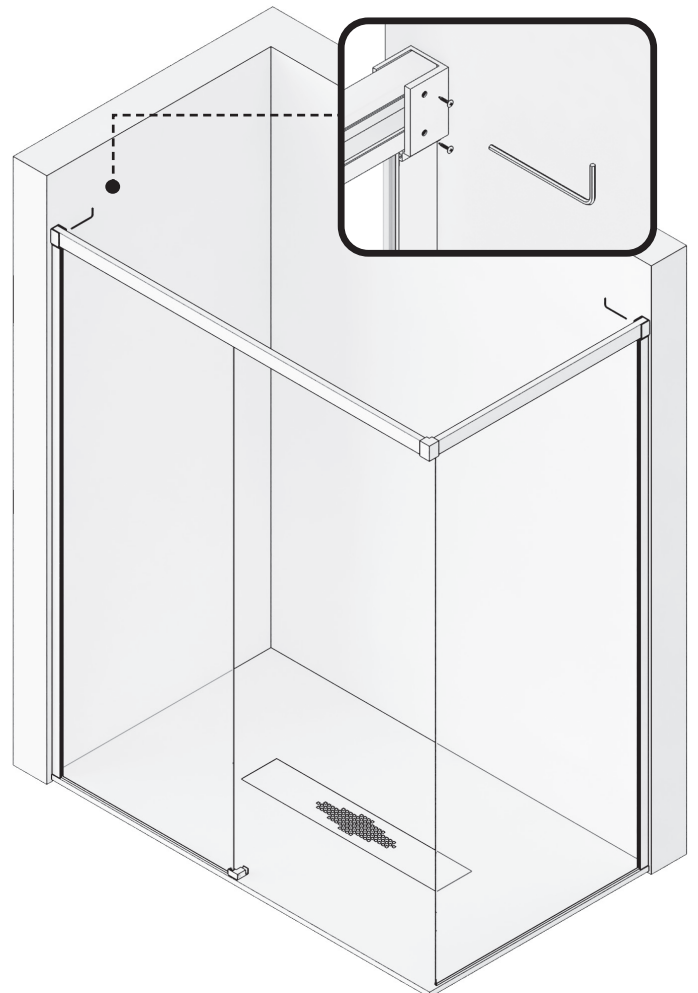

11

MONTAR LA HOJA CORREDERA EN LOS RODAMIENTOS, INTRODUCIENDO LA MISMA EN LA PINZA GUIA INFERIOR. GRADUAR EN ALTURA Y NIVELAR, FIJÁNDOLA FUERTEMENTE EN SU POSICIÓN.

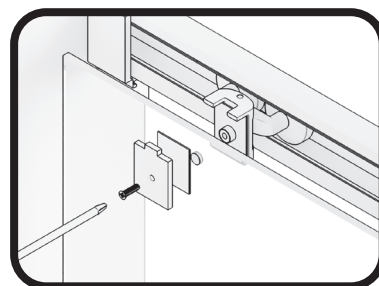
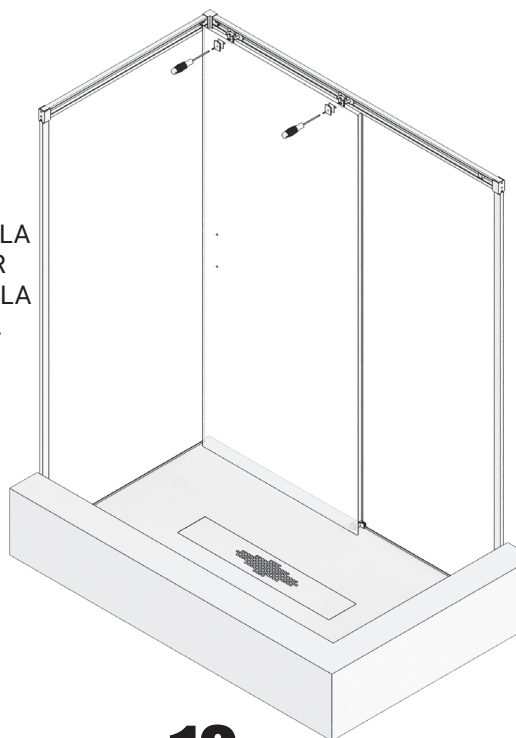

12

COLOCAMOS LAS GOMAS ALA DE CRUCE, UNA EN EL FIJO Y OTRA EN LA HOJA CORREDERA. COLOCAR EL ASA TIRADOR.

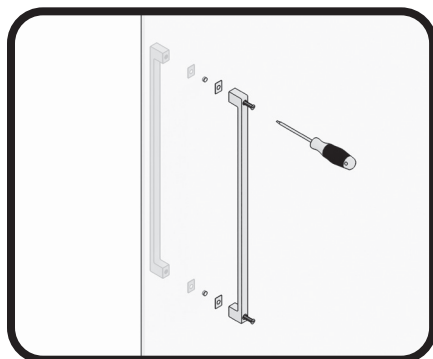
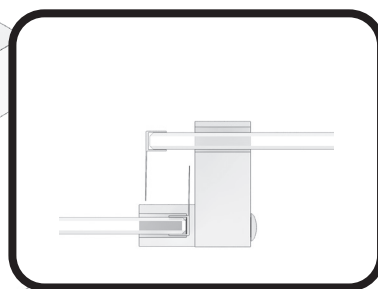

13

COLOCAR EL CIERRE GOMA IMAN FRONTAL EN EL CANTO EXTERIOR DE LA HOJA CORREDERA Y EL CIERRE GOMA IMÁN FRONTO-LATERAL EN EL CANTO DEL VIDRIO DEL LATERAL FIJO.

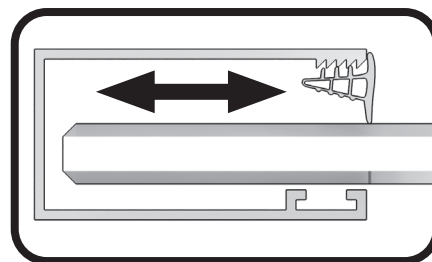

AJUSTAR EL JUEGO DEL VIDRIO FIJOS SEGÚN NECESIDAD. FIJAR EL VIDRIO, ENGOMANDO EL CRISTAL CON EL PERFIL A PARED Y CON LA GUIA SUPERIOR.

14

FIJAR LOS TOPE FRENO EN SU POSICIÓN, MEDIANTE SU TORNILLO PRISIONERO.

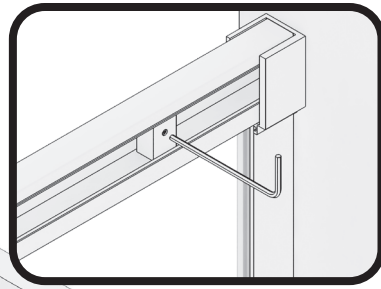

15

MEDIMOS, CORTAMOS, MONTAMOS SUS TAPONES Y PEGAMOS EL PERFIL DE ESTANQUEIDAD, DE PINZA INFERIOR AL LATERAL FIJO, POR DELANTE DE LA HOJA CORREDERA.

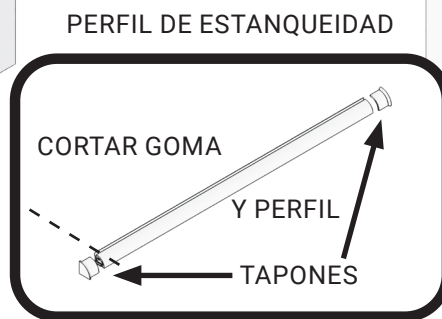

16

SELLAR CON SILICONA EL CONTORNO EXTERIOR DE LA MAMPARA.

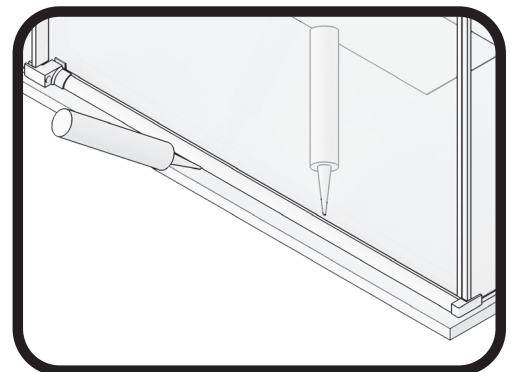

A3

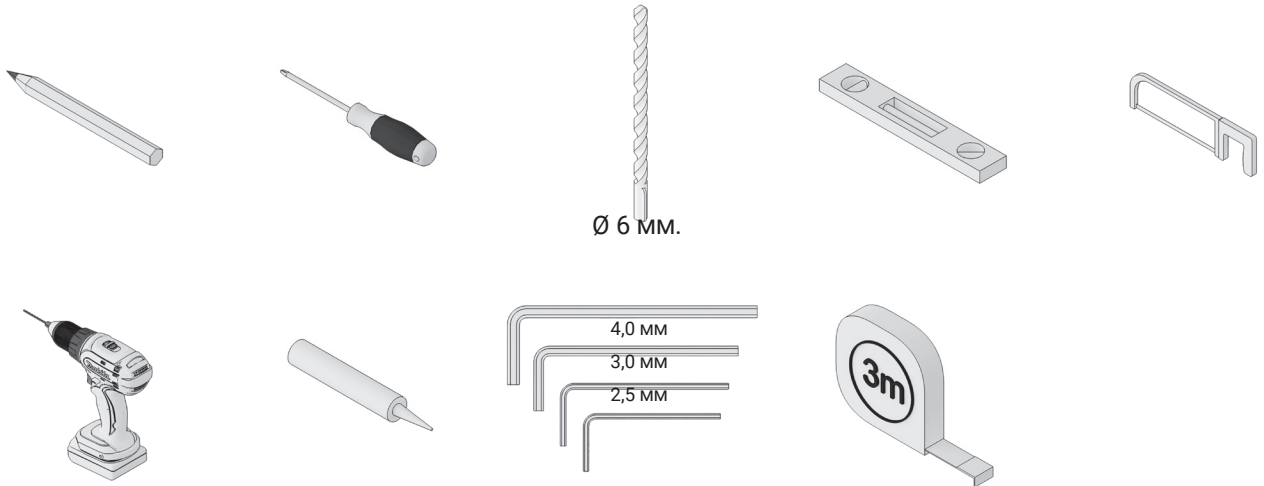

Ø 6 MM.

2X



HOJA FIJA

1X



HOJA CORREDERA

2X

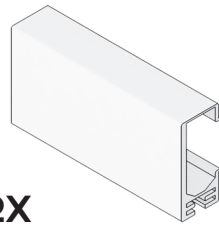

GUÍA SUPERIOR

1X

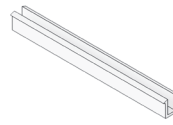

VARILLA GUÍA SUPERIOR

2X

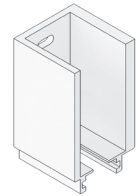

VASO SOPORTE GUÍA

1X

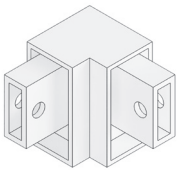

CODO UNIÓN GUÍA

2X

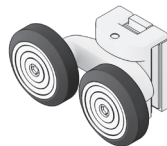

RODAMIENTO SUPERIOR DOBLE TAMDEN

2X

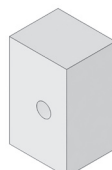

TOPE FRENO

1X

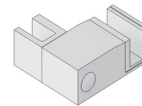

GUÍA PINZA INFERIOR

1X



ASA TIRADOR

2X

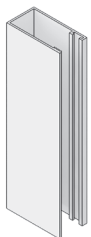

PERFIL "U" FIJO A PARED

1X

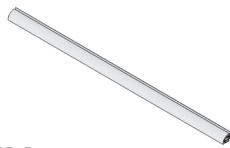

PERFIL DE ESTANQUEIDAD

1X



TERMINAL PERFIL VIERTEAGUAS

1X

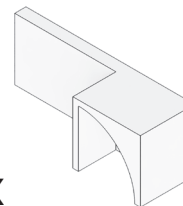

TERMINAL A FIJO PERFIL ESTANQUEIDAD

1X



CIERRE IMAN FRONTO-LATERAL

1X



GOMA ESTANQUEIDAD INFERIOR FIJO

2X



GOMAS DE ALA CRUCE

10X



TACOS N° 6

10X

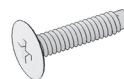

TORNILLOS 4.2 X 32

4X

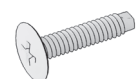

TORNILLOS AUTORROSCANTE 3.5 X 9.5

fabricación nacional