

INARA - Fondo 35 - 500/700



Acabados Exteriores



Acabado Interior



Acabados Tirador



Características Técnicas

Fabricación frentes y laterales (e=16mm):

- Tablero de partículas laminado. Canteado PVC diseño "Testa" con cola PUR.
- Blanco Brillo: tablero de partículas laminado lacado con pintura poliéster alto brillo UV.

Fabricación estructura interna (e=16mm): tablero de partículas laminado acabado onix.

- * Todos los tableros utilizados en la fabricación de este mueble están clasificados como clase E05 con bajo contenido en formaldehídos.
- *Cantos según diseño: PVC, ABS. (canteado con cola PUR)

Dimensiones y peso embalaje

	500	700
Longitud (mm)	560	760
Profundidad (mm)	445	
Altura (mm)	610	
Peso neto (kg)	16,1	19,8
Peso bruto (kg)	18,1	22,2

Herrajes

Colgadores: Colgador de alta resistencia con tres regulaciones independientes accesibles desde el frente. Capacidad de carga de 70Kg.

Cajón: Cajón de madera con guía oculta Hettich de extracción parcial de cierre amortiguado y regulación en altura. Capacidad de carga máx. 25 Kg.

Dimensiones

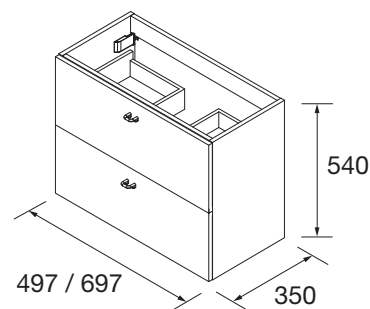

Espacio libre para toma de agua

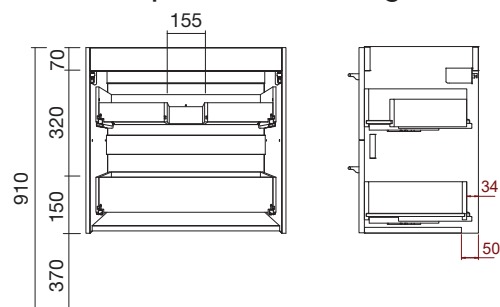

Matt black

OPCIONAL



Matt brown



Matt anodized

INARA - Mueble 2 puertas 1 cajón - 500/700



Acabados Exteriores



Interior



Acabados Tirador



Características Técnicas

Fabricación frentes y laterales (e=16mm):

- Tablero de partículas laminado. Canteado PVC diseño "Testa" con cola PUR.
- Blanco Brillo: tablero de partículas laminado lacado con pintura poliéster alto brillo UV.

Fabricación estructura interna (e=16mm): tablero de partículas laminado acabado onix.

- * Todos los tableros utilizados en la fabricación de este mueble están clasificados como clase E05 con bajo contenido en formaldehídos.
- *Cantos según diseño: PVC, ABS. (canteado con cola PUR)

Herrajes

Cajón: Cajón de madera con guía oculta de extracción parcial de cierre amortiguado y regulación en altura. Capacidad de carga máx. 25 Kg.

Puerta: Cierre amortiguado "Soft Close" y 1 estante de madera

Bisagras: 2 bisagras de montaje rápido CLIP con 3 regulaciones y cierre amortiguado.

Patas: Patas de ABS en acabado negro mate. (altura 100 mm)



Matt black

OPCIONAL



Matt brown



Matt anodized

Dimensiones y peso embalaje

	500	700
Longitud mm.	560	760
Fondo mm.	410	410
Altura mm.	880	880
Peso neto Kg.	20,2	25,3
Peso bruto Kg.	22	27,4

Dimensiones

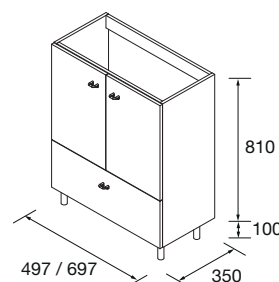

Espacio libre toma de agua

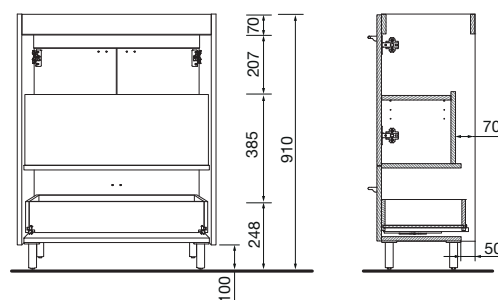

S35 - Lavabo integrado 510/710



Acabado



Blanco brillo

Dimensiones y peso embalaje

	500	700
Longitud (mm)	530	730
Profundidad (mm)	395	380
Altura (mm)	140	160
Peso neto (kg)	9,5	11
Peso bruto (kg)	10,5	12

Características Técnicas

- Lavabo integrado de porcelana blanca, alto brillo.
- Resistente a productos químicos y a ralladuras.
- Reciclable.
- Lavabo con rebosadero.
- Sifón, desagüe clicker y grifo no incluido.

Dimensiones producto

* ± 10 mm

