

MANUAL DE MONTAJE

F4



MAMPARA FRONTAL DE DUCHA

2 HOJAS CORREDERAS + 2 FIJAS

F4

1

PRESENTAR LOS EXPAN-
SORES EN LA PARED,
MARCAR LOS TALADROS
A REALIZAR EN LAS ALAS
INTERIORES DE LOS MIS-
MOS Y EN LAS PAREDES.
RETIRARLOS PARA TA-
LADRAR CON BROCA DE
6MM. INTRODUCIR LOS
TACOS DEL N° 6.

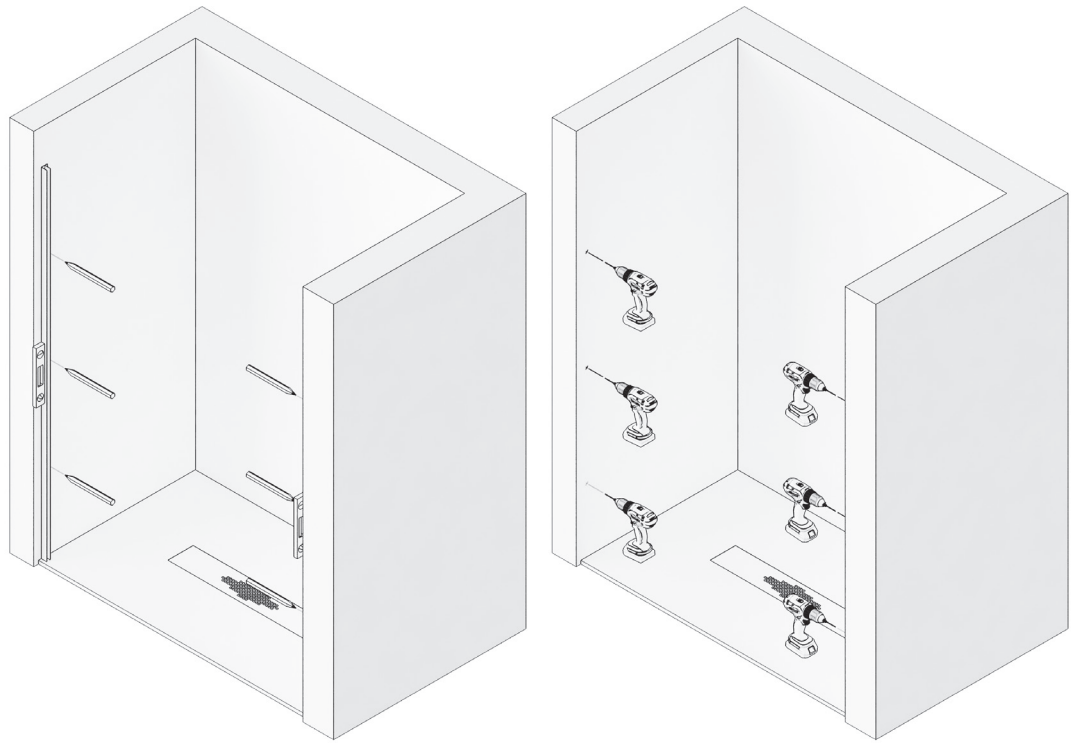

2

MONTAR LOS MARCOS LATERALES
CON LA GUÍA SUPERIOR E INTRO-
DUCIR LAS "U" EXPANSORAS EN
LOS MARCOS.

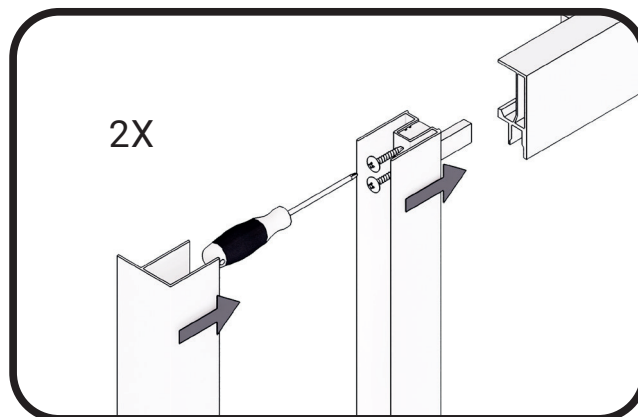

3

PRESENTAR EL MARCO
FORMADO EN SU LUGAR
Y ATORNILLAR LOS PER-
FILES EXPANSORES A
PARED USANDO TACOS
DE N° 6
TORNILLOS 4,2 X 32.



4

COLOCAR EN LOS VIDRIOS FIJOS LAS GOMAS INFERIORES DE APOYO. ELEVAR EL MARCO FORMADO, AHUN SIN FIJAR A LOS EXPANSORES, PARA INTRODUCIR LOS CRISTALES FIJOS EN SU POSICIÓN. BAJAR LA ESTRUCTURA PARA ANCLAR LOS VIDRIOS EN ELLA.



F4

5

COLOCAR LAS PINZAS GUÍA INFERIORES EN EL EXTREMO DE LOS VIDRIOS.

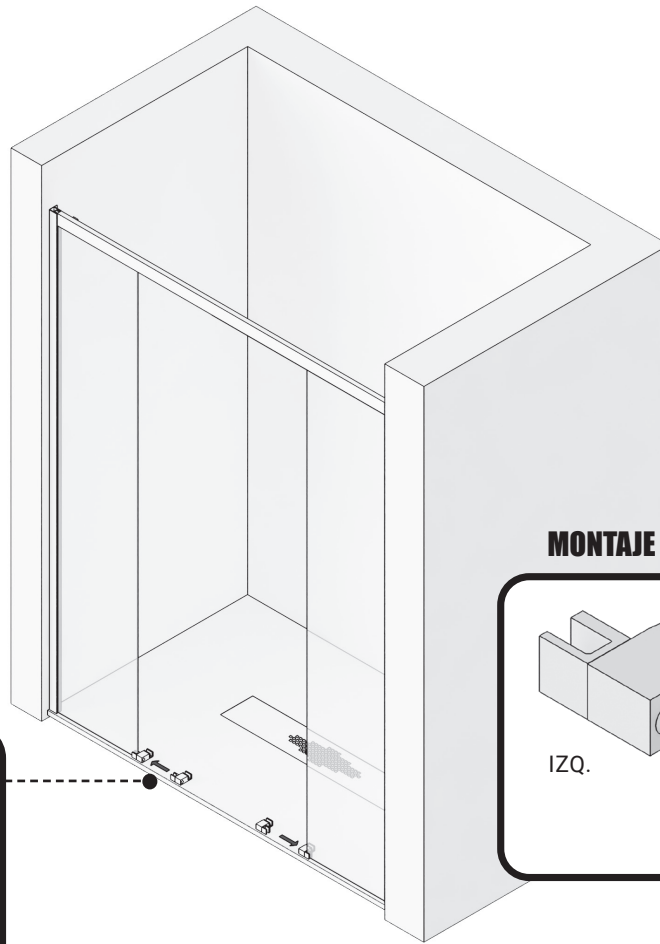
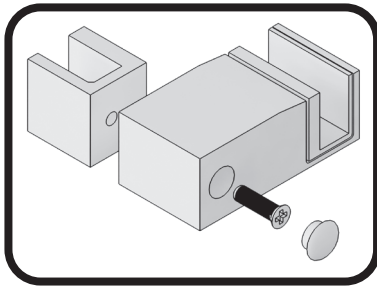

MONTAJE PINZA GUIA INFERIOR

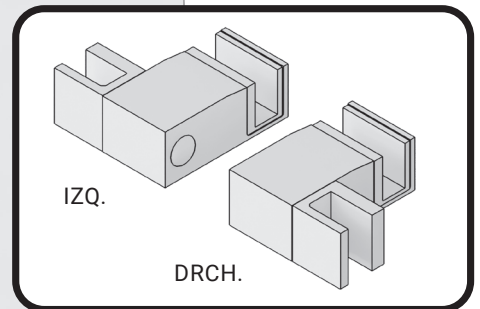

6

FIJAR LA ESTRUCTURA A LOS EXPANSORES, NIVELÁNDOLA Y CENTRÁNDOLA ANTES DE ATORNILLARLA CON LOS TORNILLOS AUTORROSCANTES Y SUS TAPONES CORRESPONDIENTES.

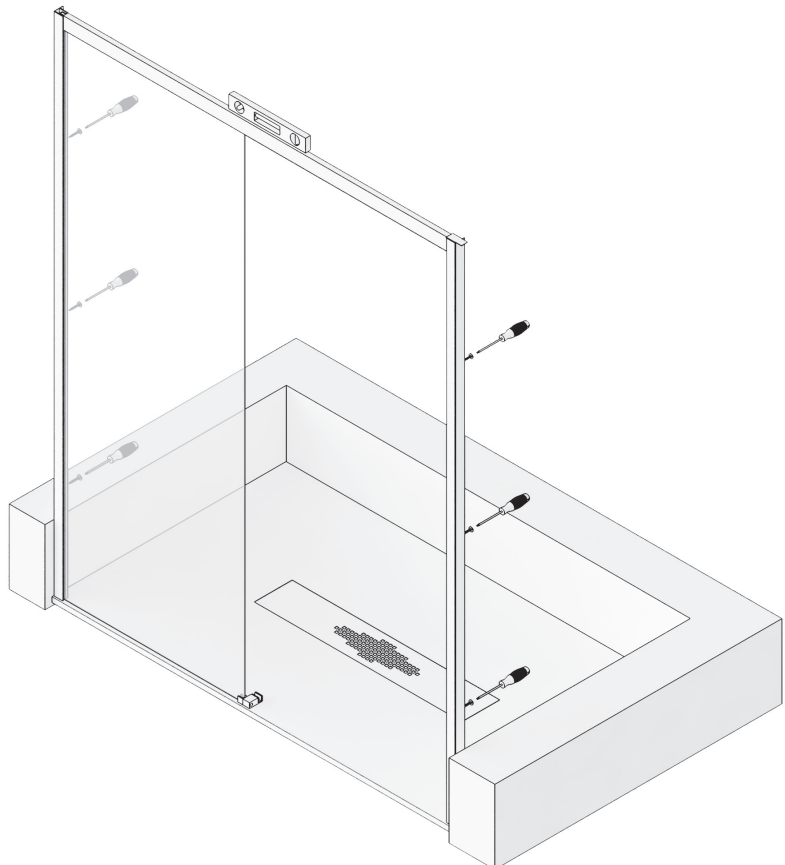
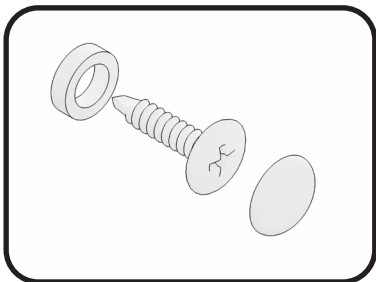

7

ENGOMAR LOS VIDRIOS FIJOS A LOS MARCOS LATERALES Y A LA GUÍA, CON SUS RESPECTIVAS JUNTAS. COLOCAR LAS GOMAS ALA DE CRUCE EN EL CANTO DE LOS VIDRIOS FIJOS.



8

INSTALAR EN LAS PUERTAS, EL ASA TIRADOR, LA GOMA ALA CRUCE Y LA GOMA IMÁN, A LO ALTO DEL CRISTAL. MONTAR LAS RUEDAS, COLOCÁNDOLAS.

ALTURA MÁXIMA

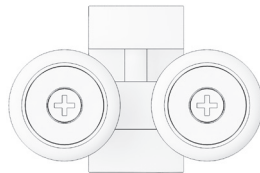

ALTURA MÍNIMA

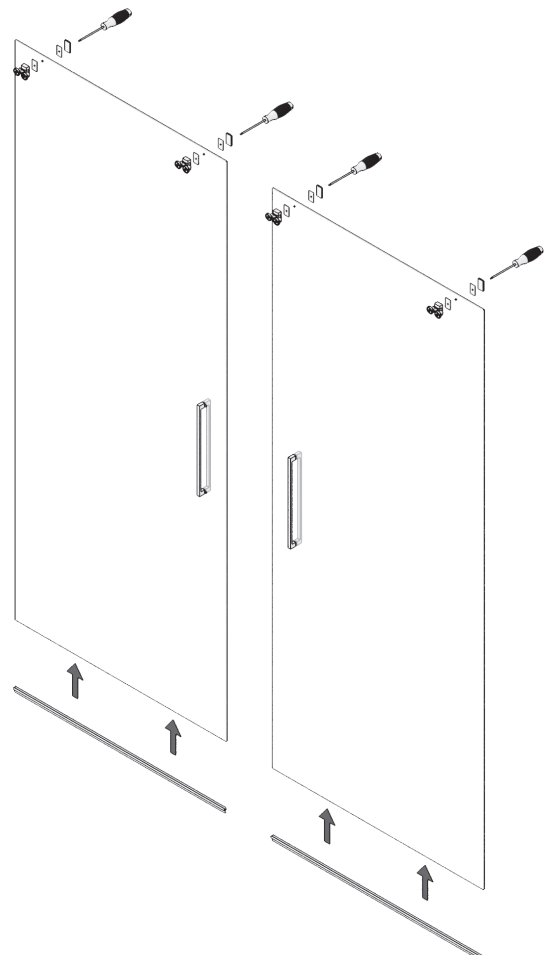
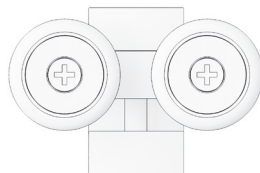

F4

9

COLGAR LA HOJA CORREDERA EN LA GUIA SUPERIOR, INTRODUCIENDO EL CONJUNTO RUEDAS EN LA MISMA Y EN LA PINZA GUIA INFERIOR, GRADUANDO EN ALTURA Y NIVELANDO LA HOJA CORREDERA, HACIENDO DESCENDER LA HOJA MEDIANTE LOS TORNILLOS DE REGULACION DE RUEDAS, CON UN DESTORNILLADOR.

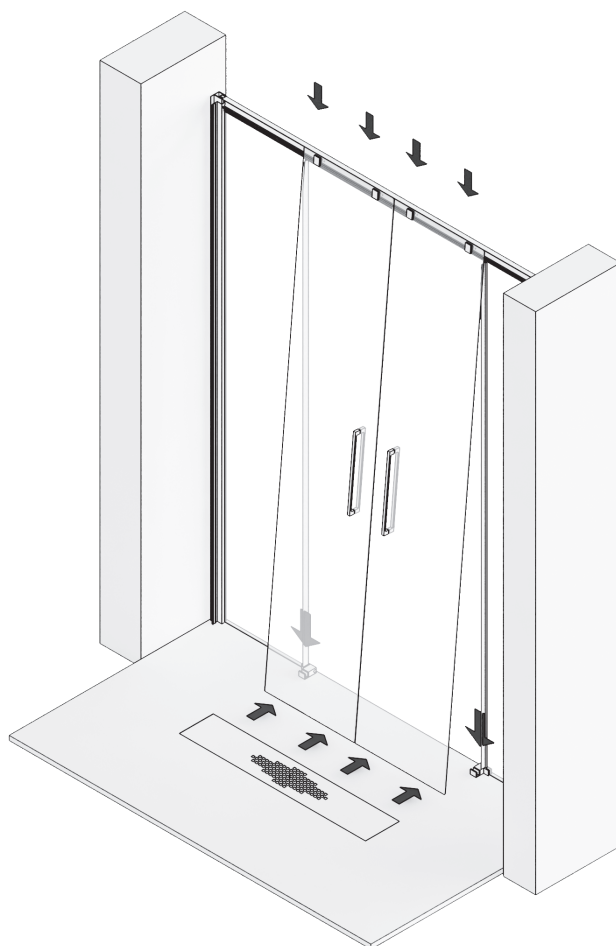
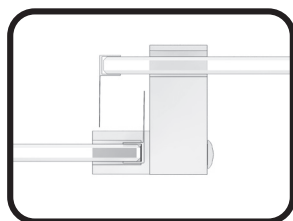
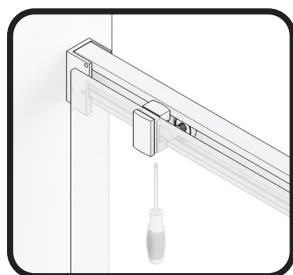

10

FIJAR EL TOPE FRENO A LA GUÍA.

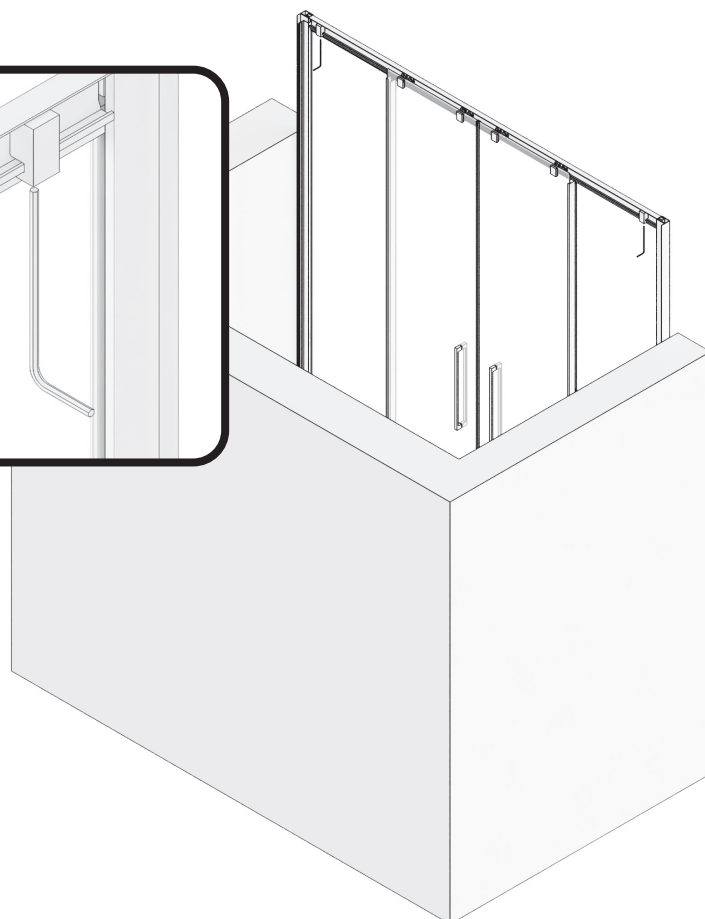
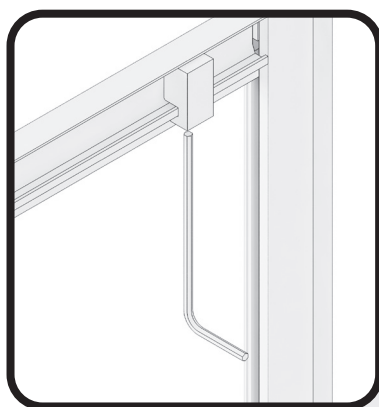

11

CORTAR EL PERFIL BAJO A MEDIDA. DESDE LA PINZA BAJA HASTA MARCO IMÁN Y COLOCAR POR DELANTE DE LA HOJA CORREDERA.

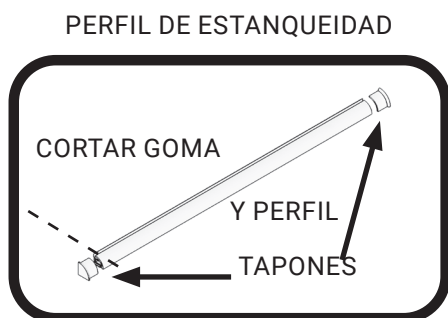

12

SELLAR CON SILICONA EL CONTORNO EXTERIOR DE LA MAMPARA Y COLOCAR LAS TAPETAS SUPERIORES DE LOS MARCOS LATERALES, CORTANDO Y AJUSTANDO LO SOBRENTE SEGÚN MODELO.

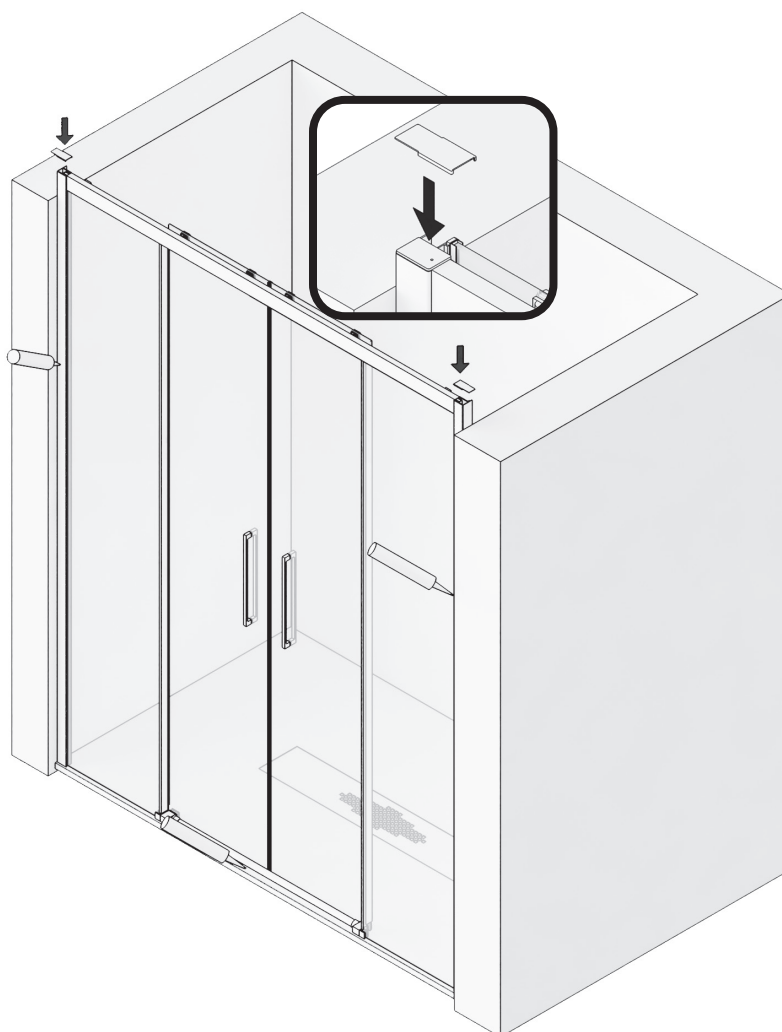

F4

